

Clic et clair – Simplification du montage grâce à un mécanisme de verrouillage ingénieux.

Ferrure facile à monter pour portes coulissantes avec hauteur d'encastrement minimale et pesant jusqu'à 80 kg.

La ferrure

Le système HAWA-Junior 80/B (mod.) est la combinaison de composants HAWA-Junior parfaitement éprouvés et d'éléments ingénieurs de conception nouvelle, tels que le sabot ou la butée de rail. Ces deux nouveautés séduisent par leur grande facilité de réglage et simplifient considérablement le montage.

La suspension et la cale de montage sont intégrées dans le sabot au montage innovant. Le cache de recouvrement multifonctionnel en métal, lui aussi intégré, sert non seulement de cache fin et discret, mais il fait également office de mécanisme de verrouillage et de poignée pour pouvoir sortir le sabot.

La butée de rail, avec système de blocage réglable, se présente sous un nouveau design. Les vis servant à fixer la butée de rail et celles permettant de régler la force de retenue en fonction du poids de la porte sont clairement identifiables. Le cache de recouvrement, lui aussi intégré à cet endroit, permet de dissimuler toute la technique en un tour de main et en toute discrétion.

Domaine d'utilisation

Partout où des espaces sont fermés avec des portes coulissantes en bois adaptées aux personnes handicapées et permettant d'optimiser la place disponible, comme les résidences pour personnes âgées, les maisons de retraite médicalisées, les centres commerciaux, les gares, les écoles, les bâtiments administratifs, de même que les logements collectifs ou les pavillons individuels, les villas et les hôtels.

Données spécifiques HAWA-Junior 80/B (mod.)

- poids maximum par porte coulissante : 80 kg
- réglable en hauteur ± 7 mm (préréglage : ± 3 mm, réglage final : ± 4 mm)
- hauteur d'encastrement minimale : jointure d'environ 1 mm entre le rail de roulement et la porte coulissante
- suspension avec profil porteur et sabot facile à monter avec cache de recouvrement intégré en métal
- montage de la suspension dans les chariots par le dessous, au moyen d'une vis de suspension
- réglage en hauteur par l'avant sans nécessité de sortir la suspension
- butée de rail avec système de blocage réglable et cache de recouvrement
- coulissement aisé et silencieux
- garniture disponible avec vis de suspension plus longue de 20 mm
- utilisable en combinaison avec le système d'amortissement SoftMove 80 pour HAWA-Junior 80

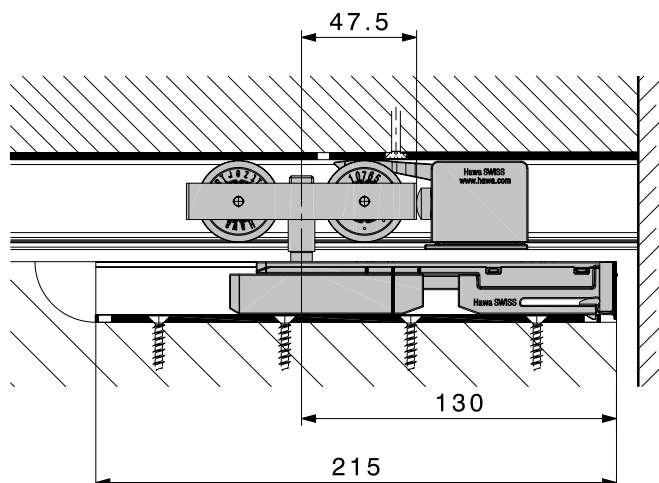
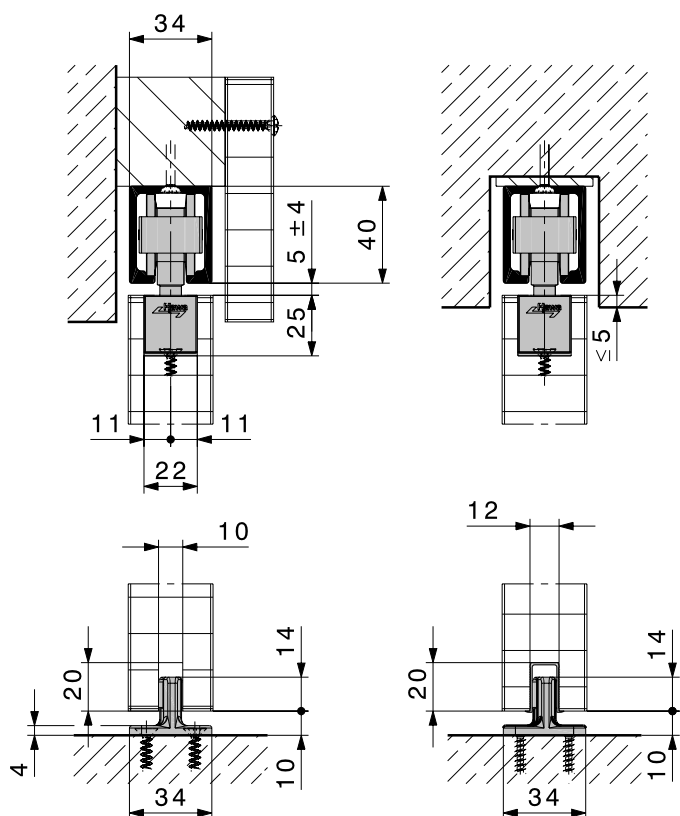





Se réserve de modifications techniques.

Garnitures pour 1 porte coulissante, sans rail de roulement

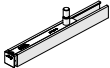
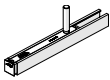
	no
HAWA-Junior 80/B (mod.), garniture pour 1 porte	24617
HAWA-Junior 80/B (mod.), garniture avec vis de suspension plus longue de 20 mm pour 1 porte	24851
Pour ensemble à 2 portes coulissantes, veuillez commander 2 garnitures.	

Garnitures comprenant

	24617	24851	no
 chariot à 2 galets, M10, matière plastique	2	2	10407
 profil porteur encastrable avec sabot et vis de suspension M10	2	-	24246
 profil porteur encastrable avec sabot et vis de suspension M10 plus longue de 20 mm	-	2	24846
 butée de rail à blocage réglable	2	2	24497
 embout mural en caoutchouc, à visser	1	1	10629
 guide inférieur autoserrant, matière plastique noire, largeur de rainure 10 mm	1	1	14427

Rails de roulement

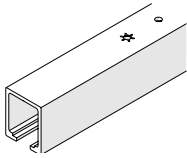
Attention: - les distances entre les trous varient - de légères divergences de teintes sont possibles		mm	no
	rail de roulement, métal léger, anodisé couleur argent, percé	1400	10189
		1600	10190
		1800	10191
		2000	10192
		2200	10193
		2500	10194
		3000	18532
		4000	18533
		6000	10186
		sur mesure	10188
rail de roulement, métal léger, imitation inox, brossé, percé	4000	20005	
	6000	20004	
	sur mesure	20006	

Variante avec vis de suspension plus longue de 20 mm

Grâce à la garniture no 24851, le rail de roulement peut être caché par le dessous avec des éléments de plafond démontables.

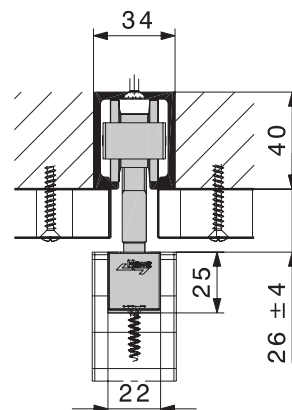

Attention : les éléments de plafond doivent être démontables.

Montage aisé et rationnel

Le sabot est totalement équipé avec la vis de suspension, la cale de montage et le clapet de recouvrement muni du mécanisme de verrouillage, et l'ensemble est escamoté aisément jusqu'à s'enclencher dans le profil porteur.

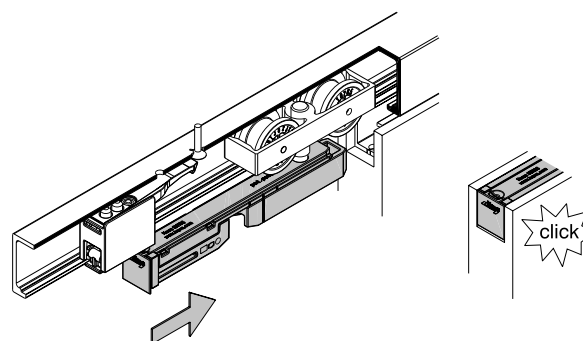

Réglage en hauteur et réglage fin

Le système HAWA-Junior 80/B (mod.) est apte à compenser de grandes tolérances de structure pouvant s'élever jusqu'à ± 7 mm. Le réglage grossier sur ± 3 mm est effectué par l'intermédiaire du chariot. Le réglage fin pouvant aller jusqu'à ± 4 mm est réalisé par le biais du mécanisme de réglage intégré dans le sabot.

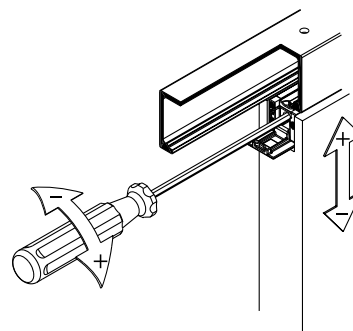





Réglage fin aisé par l'avant.

Butée de rail pour HAWA-Junior 80

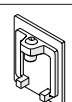
			Nr.
	butée de rail à blocage réglable	1 pièce	24497
		jeu de 10 pièces	25962

Accessoires

Attention : de légères divergences de teintes sont possibles			no
	rail de guidage à entailler, matière plastique noire, 1300 mm, jeu de 10 pièces		14540
	cache pour rail de roulement, en métal, des deux côtés employables, 1 pièce	chromé mat	24956
		imitation inox	24957
	arrête-porte du bas avec garniture centrante	chromé mat	20773
		imitation inox	21473
	chariot à 2 galets, M10, matière plastique, jeu de 10 pièces		25952
	guide inférieur autoserrant, matière plastique noir, largeur de rainure 10 mm, jeu de 10 pièces		25958

Amortissement SoftMove 80 pour HAWA-Junior 80

		no
	amortissement SoftMove 80 pour HAWA-Junior 80 (détails : → page 68)	22444

Jeux de montage pour HAWA-Adapto 80

	mm	no
jeu de montage pour HAWA-Adapto 80 avec vis à tête fraisée	moins de 2500	22841
Le système à bétonner HAWA-Adapto permet d'accueillir les rails de roulement HAWA-Junior 80 dans le plafond en béton. Détails : → page 70	2501 à 4000	22842
	4001 à 6000	22843

Planification/exécution

Pour la planification et l'exécution, veuillez utiliser les instructions de montage

no 24484 – HAWA-Junior 80/B (mod.) et
no 24924 – HAWA-Junior 80/B (mod.) avec vis de suspension plus longue.
(→ www.hawa.ch → HAWA-Productfinder)

Pour un maniement confortable de portes coulissantes munies d'un dispositif d'amortissement, utiliser plutôt des poignées étriers que des poignées coquilles.

Les ferrures HAWA-Junior peuvent aussi être utilisées pour les portes en verre ou en métal. Demandez les documents correspondants.

Butée de rail pour HAWA-Junior 80

La nouvelle butée de rail destinée à l'ensemble des systèmes HAWA-Junior 80 séduit par sa grande facilité de montage et de réglage. De par son design, il n'y a aucun blocage possible lors du montage. Après ajustement de la force de maintien, les vis sont aisément et discrètement dissimulées au moyen d'un clapet de recouvrement intégré.

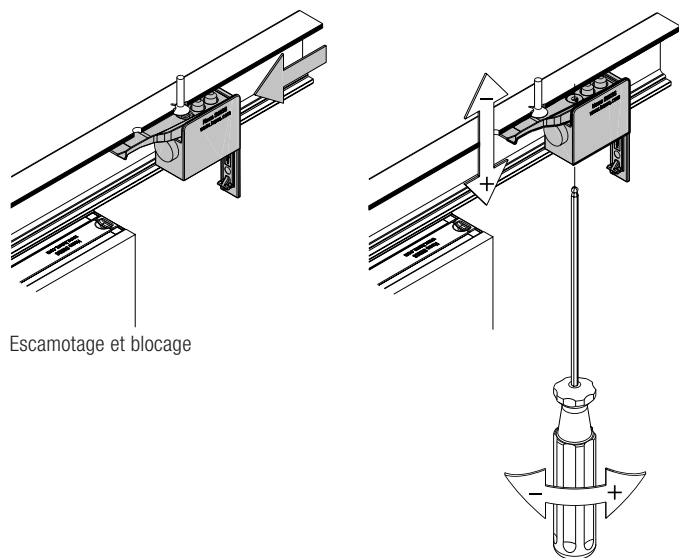

Ajustement de la force de maintien

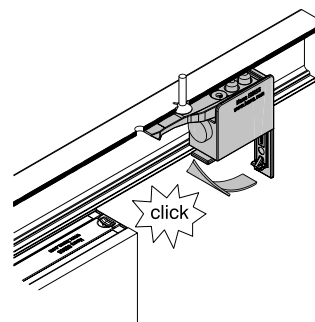

Fermeture du clapet de recouvrement

Accessoires

Accessoires : → pages 68 – 83

A préciser à la commande

- type et nombre de garnitures
- type, longueur et nombre de rails de roulement
- nombre de rails de guidage

A préciser à la commande (options)

- type et nombre d'arrête-porte du bas
- nombre de cache pour rail de roulement
- nombre d'amortissement SoftMove 80 pour HAWA-Junior 80
- type et nombre de jeux de montage pour HAWA-Adapto 80