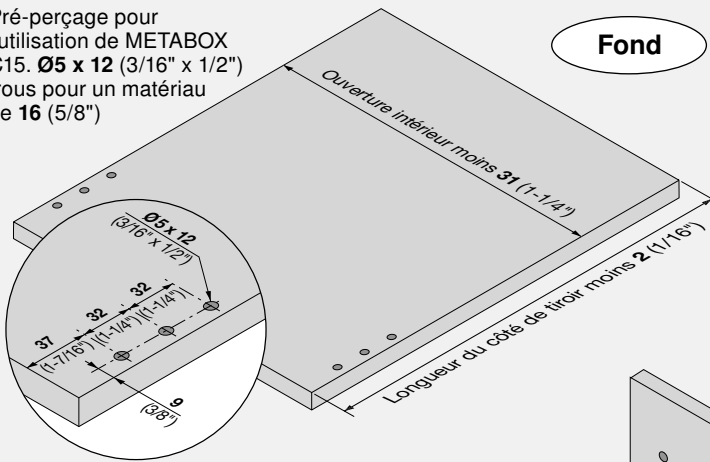
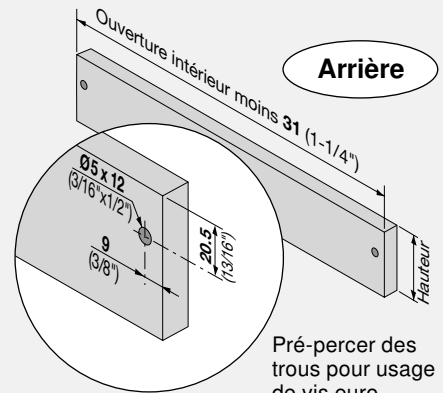

Édition : 05-2005

TIROIR SÉRIE 320N À SORTIE PARTIELLE

## Spécifications des composantes

Pré-perçage pour l'utilisation de METABOX C15. Ø5 x 12 (3/16" x 1/2") trous pour un matériau de 16 (5/8")

**Fond**

**Arrière**

Pré-percer des trous pour usage de vis euro

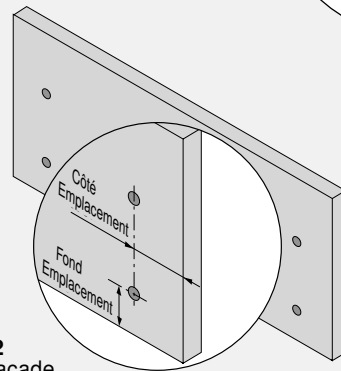
Long. coulisse	Long. fond
550 (21-5/8")	548 (21-9/16")
500 (19-11/16")	498 (19-5/8")
450 (17-11/16")	448 (17-5/8")
400 (15-3/4")	398 (15-11/16")
350 (13-3/4")	348 (13-11/16")
270 (10-5/8")	268 (10-9/16")

**Façade**

Percer des trous de Ø10 x 12 (Ø3/8" x 1/2") pour attache-façade avec gougeons

(Définir la mesure d'après les spécifications plus bas)

Épaisseur Matériau	Hauteur Arrière
13 (1/2")	42 (1-5/8")
16 (5/8")	39 (1-9/16")
19 (3/4")	36 (1-7/16")

## Spécifications pour l'installation

**Tiroir**
**Façade**
**Arrière**
