

4"  
(102 mm)

# Double Acting Spring Hinge Bisagra de Vaivén de Doble Acción Paumelle à Double Action

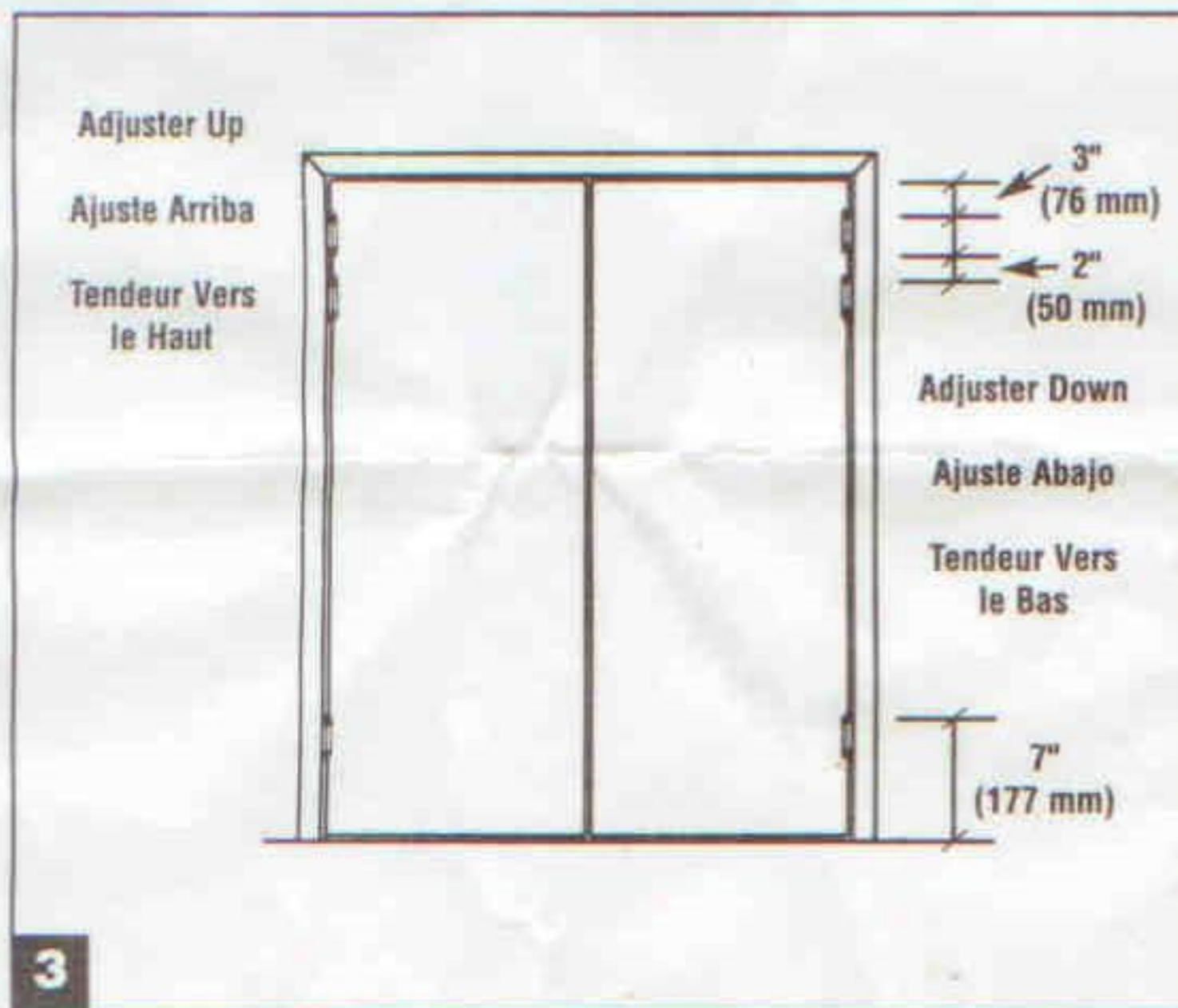
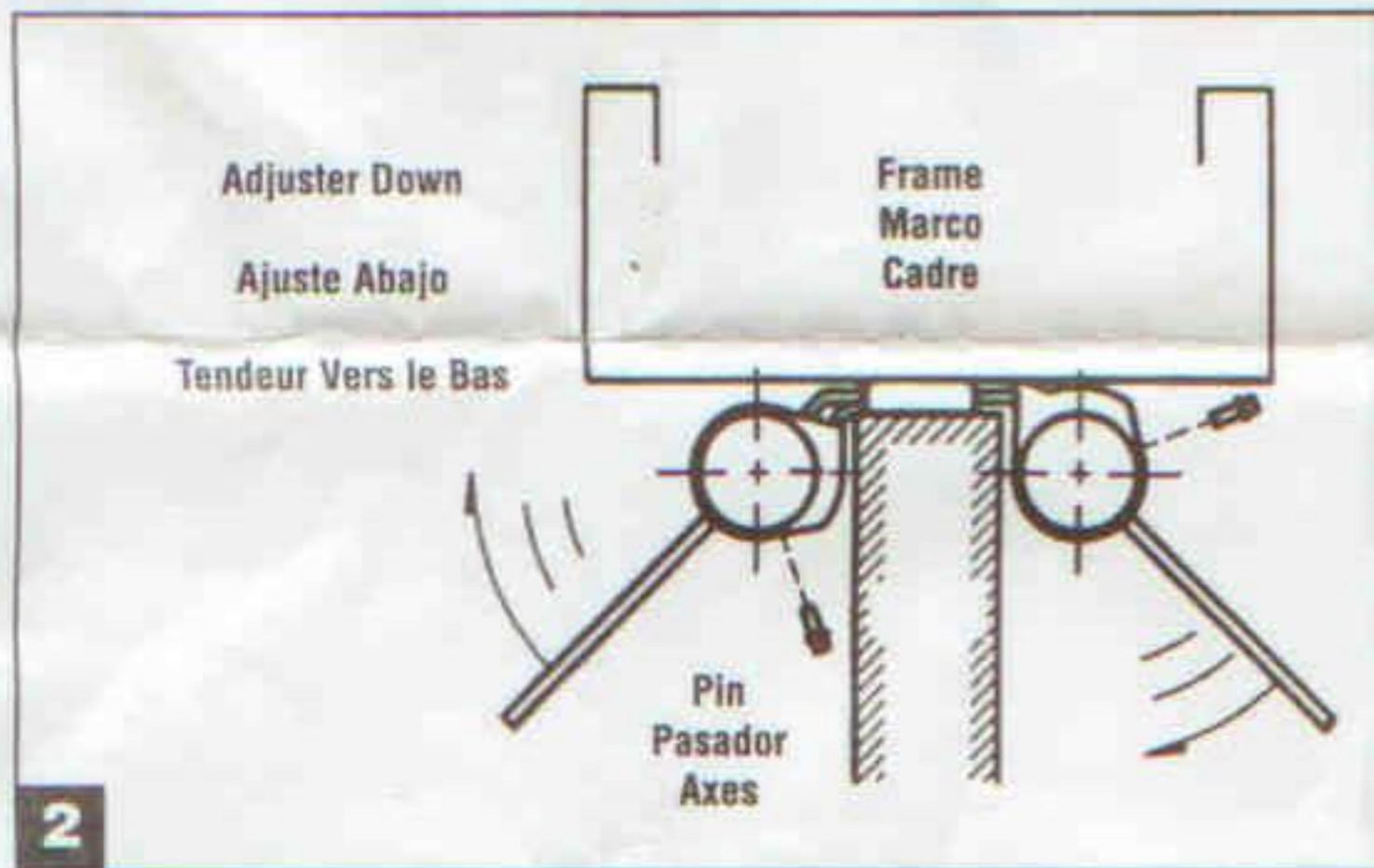
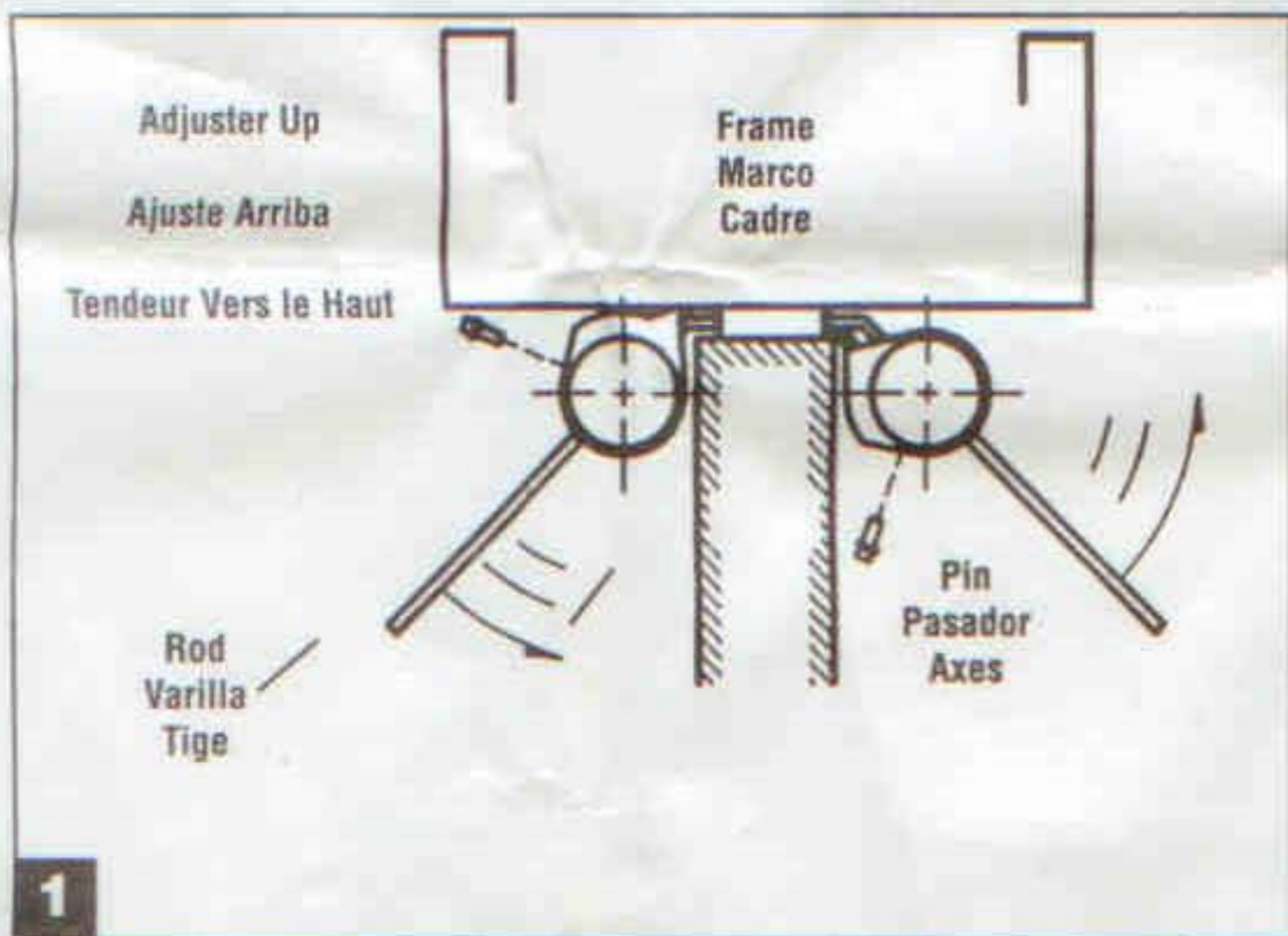

1. Insert rod into adjuster hole and rotate to release spring force and remove pins from hinge (Fig. 1 or 2). Door flange has 90° bends on top and bottom of flange. Jamb flange is flat with crease around hinge barrel. 2. Position hinges on door as shown in Fig. 3 and mark screw locations. Door flange may be mortised or surface applied (see chart). 3. Drill 5/64" pilot holes. 4. Fasten door flange to door. 5. Align center of door edge and center of jamb. 6. Mark screw locations. 7. Drill 5/64" pilot holes. 8. Fasten jamb flange to jamb. **Spring adjustments:** 1. Place door in closed position and wedge door up from floor until it is plumb. **WARNING:** Spring can cause injury during installation. Do not overwind. 2. Insert rod into adjuster hole and turn as shown in Fig. 1 or 2. Use one hole windup for bottom hinges. Do not exceed 3 hole windup for top or center hinges. 3. Insert pin into adjuster. Notes: If door sags or return action is too slow, increase windup on top hinges. Place shim between jamb and door flanges to center door in closed position.

Inserte la varilla en el agujero de ajuste y gírela para aliviar la fuerza del resorte y remueva los pasadores de la bisagra (Fig. 1 o 2). El borde que va contra la puerta tiene curvas de 90° en los bordes superior e inferior. El borde de la jamba es plano con el doblez alrededor del barril de la bisagra. 2. Coloque las bisagras en la puerta tal como se muestra en Fig. 3 y marque la ubicación de los tornillos. Al borde de la puerta se le pueden hacer muescas o se le puede aplicar superficie (vea el cuadro). 3. Perfore agujeros pilots de 5/64" (2 mm). 4. Sujete el borde de la puerta y el centro de la jamba. 5. Ponga en línea el centro del borde de la puerta y el centro de la jamba. 6. Marque la ubicación de los tornillos. 7. Perfore agujeros pilots de 5/64" (2 mm). 8. Sujete el borde de la jamba en la jamba. **Ajustes de resorte:** 1. Coloque la puerta en la posición cerrada y cuñe la puerta arriba del piso hasta que quede a plomo. **ADVERTENCIA:** El resorte podrá causar heridas durante la instalación. No lo enrolle demasiado. 2. Inserte la varilla en el agujero de ajuste y gírela tal como se muestra en el Fig. 1 o 2. Use un agujero de enrollado para las bisagras inferiores. No se exceda de 3 enrollado para las bisagras superiores y centrales. 3. Inserte el pasador en el ajustador. Notas: si la puerta se descuelga o si la acción de retorno es demasiado lenta, aumente la tensión del resorte en las bisagras superiores. Coloque un calce entre la jamba y los bordes de la puerta para central las puertas en la posición cerrada.

1. Insérez la tige dans le trou de réglage, tournez-la pour détendre le ressort et retirez les axes des paumelles (Fig. 1 ou 2). La peinture de porte comporte des courbes à 90° au haut et au bas. La peinture de jambage est plate avec une pliure autour du barillet de la paumelle. 2. Positionnez les paumelles sur la porte comme montré dans la figure 3 et marquez l'emplacement des vis. La peinture de porte peut être encastrée ou posée en surface (voyez le tableau). 3. Percez des avant-trous de 5/64" (2 mm). 4. Fixez les peintures de porte sur la porte. 5. Alignez le centre du bord de la porte par rapport au centre de jambage. 6. Marquez l'emplacement des vis. 7. Percez des avant-trous de 5/64" (2 mm). 8. Fixez les peintures de jambage sur le jambage. **Réglages du ressort:** 1. Placez la porte en position fermée et calez-la sur le sol jusqu'à ce qu'elle soit d'aplomb. **AVERTISSEMENT:** Le ressort peut causer des blessures pendant l'installation. Ne le tendez pas excessivement. 2. Insérez la tige dans le trou de réglage et tournez-la comme montré dans les figures 1 ou 2. Utilisez un trou de tension pour les paumelles inférieures. N'excédez pas 3 trou de tension pour les paumelles centrales et supérieures. 3. Insérez la goupille dans le tendeur. Remarques: Si la porte s'affaisse ou si l'action de retour est trop lente, augmentez la tension des paumelles supérieures. Placez des cales entre le jambage et le bord des portes pour centrer les portes en position fermée.