

CABINET DIMENSIONS

DIMENSIONS DU CABINET

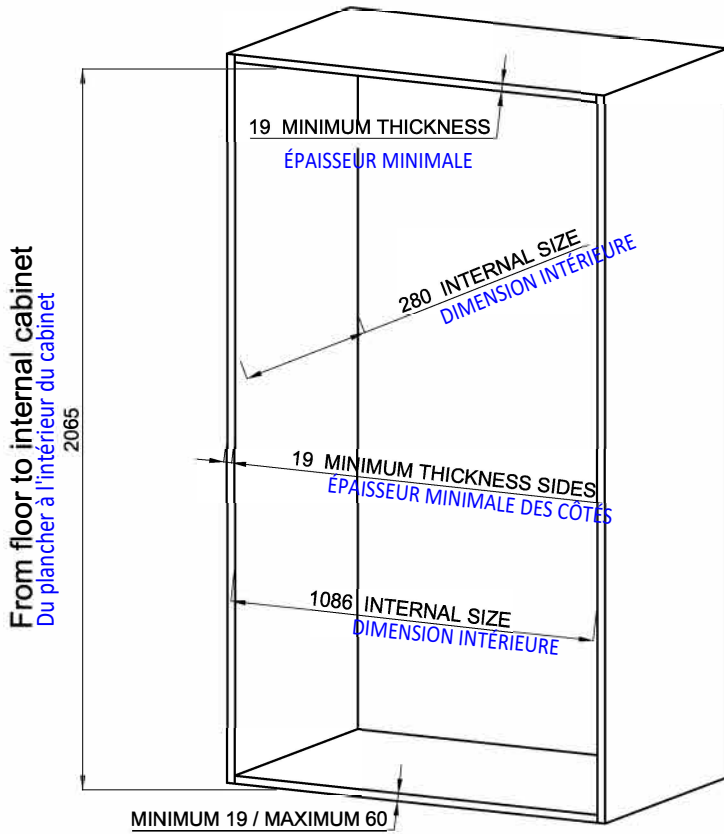

EXEMPLE AVEC MATELAS 180 MM D'ÉPAISSEUR

Si l'épaisseur du matelas diffère de l'exemple:

- X (hauteur de votre matelas) - 180 mm = Y
- Nouvelle profondeur du cabinet = 280 mm + Y
- Si l'épaisseur du matelas > 305 mm SVP contacter le service à la clientèle

EXAMPLE with mattress 180mm

if change the mattress thickness:

- X (your mattress height) - 180mm = Y
- new depth cabinet = 280mm + Y
- if mattress thickness > 305mm contact customer service

HOLES ON SIDE PANEL FOR METAL PLATES

TROUS SUR LE PANNEAU LATÉRAL POUR LES PLAQUES EN MÉTAL

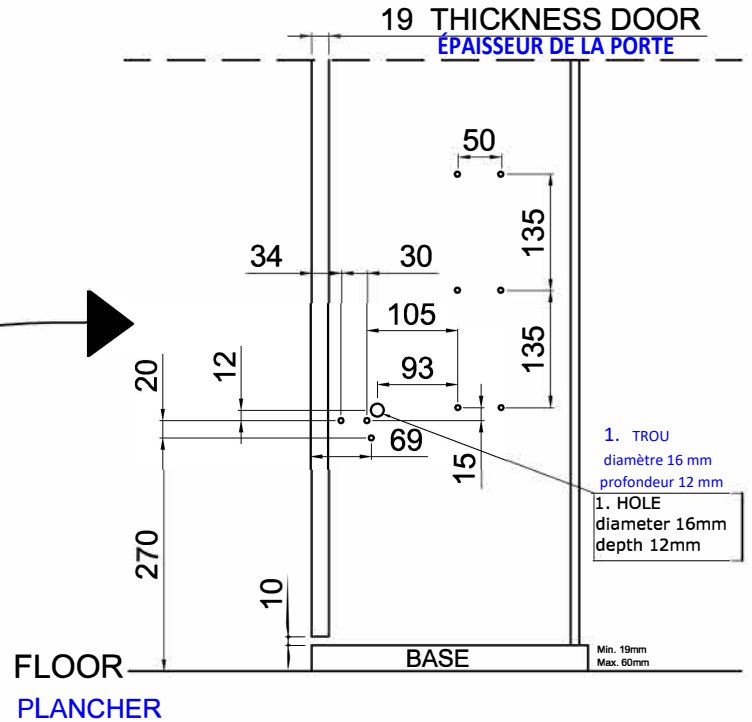
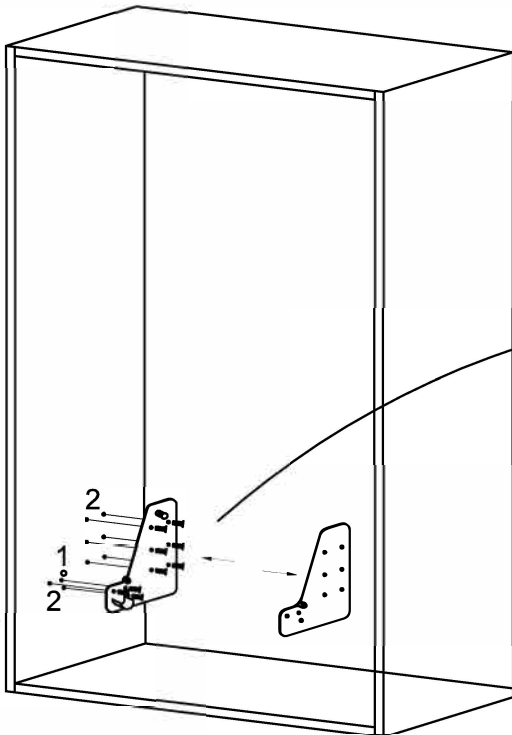

- 1 HOLE/TROU \varnothing 16mm DEPTH/PROFONDEUR 12mm
- 2 COMPASS 6MA HOLES/TROUS \varnothing 8mm DEPTH/PROFONDEUR 17mm

Page	Page 1 of 4	Sizes	mm	Date
		Article	ART. 8421012	

HOLES AND DIMENSIONS OF FRONT PANEL

TROUS ET DIMENSIONS DU PANNEAU AVANT

SIDE VIEW / VUE DE CÔTÉ

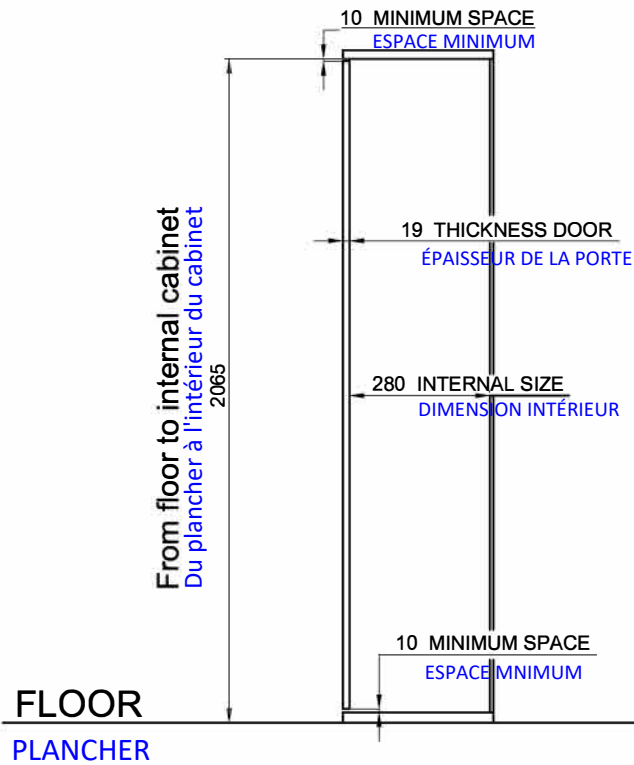

FRONT PANEL DIMENSION

As the thickness of base of cabinet can be from 19mm to 60mm, YOU NEED TO DETERMINATE the door dimension as follow:

2065 minus 10, minus 10 (minimum space) minus thickness of your cabinet base

DIMENSION DU PANNEAU AVANT

Comme l'épaisseur de la base du cabinet peut varier de 19 mm à 60 mm, VOUS DEVEZ DÉTERMINER la dimension de la porte comme suit:

2065 moins 10, moins 10 (espace minimum) moins l'épaisseur de la base de votre cabinet

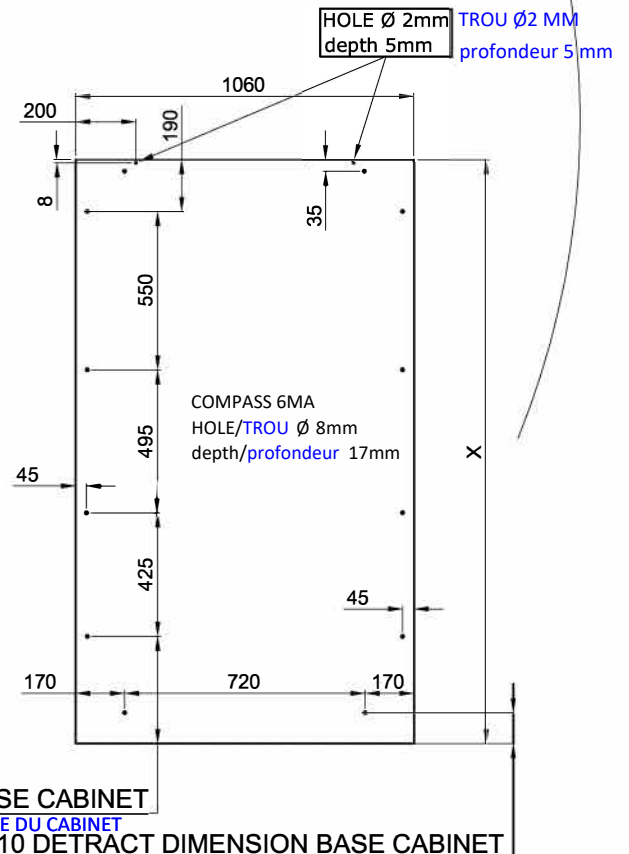
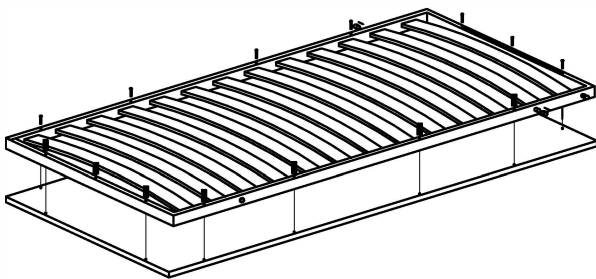

TUBE 20x20 and MAGNETS
TUBE 20 X 20 ET AIMANTS

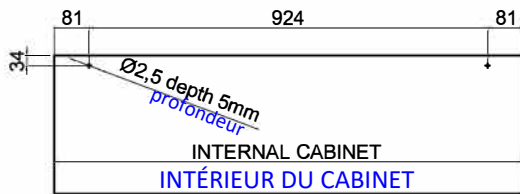
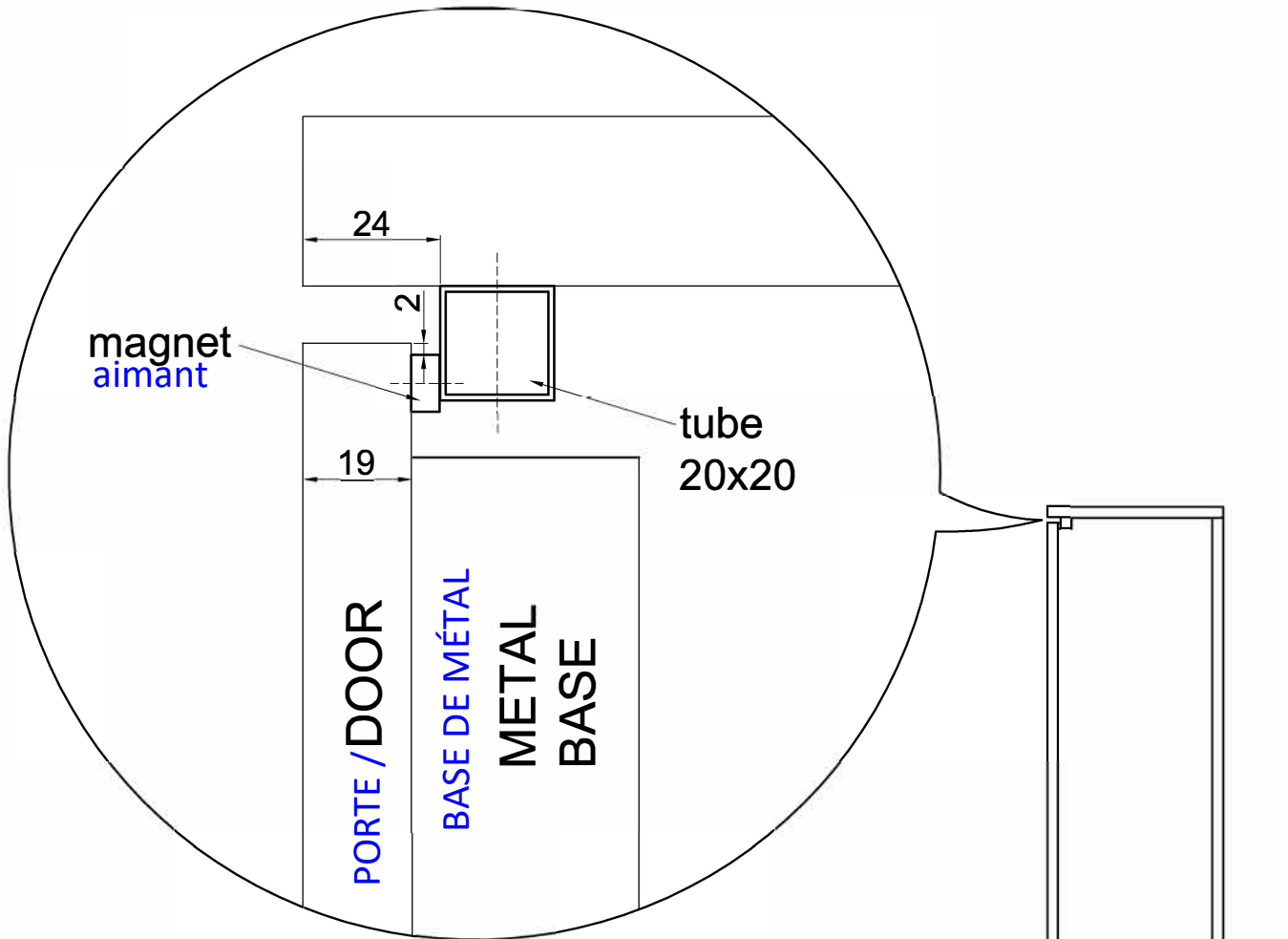

FLOOR
 PLANCHER

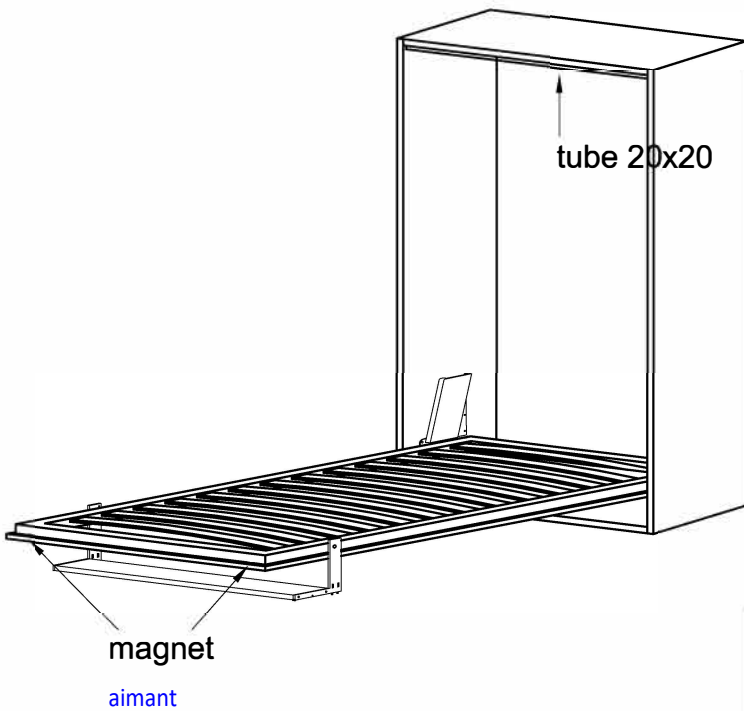

HOLES AND DIMENSIONS FOR THE SHELF PANEL

TROUS ET DIMENSIONS POUR LA TABLETTE DE L'ÉTAGÈRE

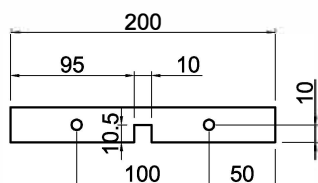
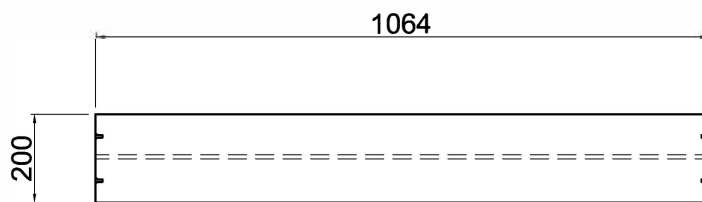

COMPASS 6MA
Ø 8mm
depth/profondeur 17mm

SHELF PANEL /TABLETTE DE L'ÉTAGÈRE

Thickness: do evaluate the thickness based / évaluez l'épaisseur en
Épaisseur on type of wood used fonction du type de bois
utilisé

Poids
Weight: max 3 Kg

Load Capacity: 4 Kg
Capacité de poids