

onward

Heavy Duty Pneumatic Door Closer
Ferme-porte pneumatique pour service intense
Cierrapuertas neumático industrial

1 pc/pza

7902W-R



7902W-R
1 pc/pza

White / Blanc / Blanco

Note: Before installation, check door to see that it closes freely.

Installation: 1. On hinge side of door, at the desired height, fasten the jamb bracket to the door jamb with the (4) long screws. The open side of the bracket should be 1/4" - 6 mm from door as shown. 2. Slide hold-open washer on rod. Using short connecting pin, connect closer to jamb bracket. Hold-open washer should be positioned over lugs against closer tube as shown. This will give proper tension for installation. (Do not change until installation is completed) 3. Attach door bracket to front hole of the closer with long connecting pin. With door tightly closed, hold closer and door bracket against door in level position, mark and drill (2) 1/8" - 3 mm pilot holes. **Caution:** Do not drill holes all the way through the door. Fasten door bracket to door as shown with short screws. Open door and move hold-open washer back of lugs on rod. Closer is now ready to operate. **Complete installation:** 4. **Speed adjustment** - To regulate closing speed of door, turn adjusting screw counter-clockwise for faster and clockwise for slower. **Snap action closing** - Installed as directed above.

Uses: this self-closing device is for use with lightweight screen and storm doors.

Remarque : Avant l'installation, vérifiez si la porte se ferme facilement.

Installation : 1. Du côté charnières de la porte, à la hauteur désirée, fixez l'attache de chambranle au chambranle de la porte à l'aide des 4 grandes vis. Le côté ouvert du support devrait être de 6 mm (1/4 po) de la porte, tel qu'indiqué. 2. Faites glisser la bague de maintien sur la tige. Attachez la tige à l'attache de montant avec la goupille. La bague de maintien doit être placée au-dessus des oreilles, à proximité du tube du ferme-porte, tel qu'indiqué. Il en résultera la bonne tension à donner pour l'installation. (Ne rien changer jusqu'à la fin de l'installation) 3. Fixer le support de la porte au trou de la grande tige du ferme-porte. La porte étant bien fermée, tenez le ferme-porte et le support de porte tout contre la porte en position horizontale à niveau, marquez et percez 2 trous pilotes de 3 mm (1/8 po). **Attention :** Prenez garde de ne pas perforez la porte. Fixez le support de la porte à cette dernière avec les deux petites vis, tel qu'indiqué. Ouvrez la porte et déplacez la bague de retenue sur les oreilles de la tige. Le ferme-porte est maintenant prêt à fonctionner.

Installation complète : 4. **Réglage de la vitesse** - Pour régler la vitesse de fermeture de la porte, tournez la vis de réglage dans le sens antihoraire pour l'accélérer et dans le sens horaire pour la ralentir. **Fermeture à action instantanée** - Installé tel qu'indiqué ci-dessus.

Application : Ce ferme-porte s'utilise avec des portes à moustiquaire ou des contre-portes.

Nota: Antes de la instalación, asegúrese de que la puerta cierre libremente.

Instalación: 1. Asegure el soporte del marco a la jamba de la puerta a la altura deseada del lado de la bisagra con los (4) tornillos largos. El lado abierto del soporte debe de estar a 1/4" - 6mm de la puerta, como se muestra. 2. Introduzca la arándela espaciadora en la barra. Usando un perno conector corto, instálelo cerca del soporte de la jamba. La arándela espaciadora debe ser colocada sobre tuercas contra el tubo más cercano como se muestra. Esto proveerá una tensión apropiada para la instalación. (No debe cambiarse hasta que la instalación haya sido completada) 3. Sujete el soporte de la puerta al agujero frontal del cierrapuertas con un perno conector largo. Con la puerta firmemente cerrada, mantenga el cierrapuertas y el soporte de la puerta nivelados contra la puerta, marque y perfore (2) agujeros guía de 1/8" - 3mm. **Cuidado:** No perfore los agujeros a través de la puerta. asegure el soporte de la puerta como se muestra con tornillo cortos. Abra la puerta y mueva la arándela espaciadora hacia la tuerca. El cierrapuertas está listo para funcionar. **Instalación completa :** 4. **Ajuste de la velocidad** - Para aumentar la velocidad con que se cierra la puerta, haga girar el tornillo en el sentido contrario a las agujas del reloj y viceversa. **Cierrapuertas de acción rápida** - Instalado como se indica más arriba.

Usos: Este equipo cierrapuertas está diseñado para usarse con mosquiteros ligeros y contrapuertas.

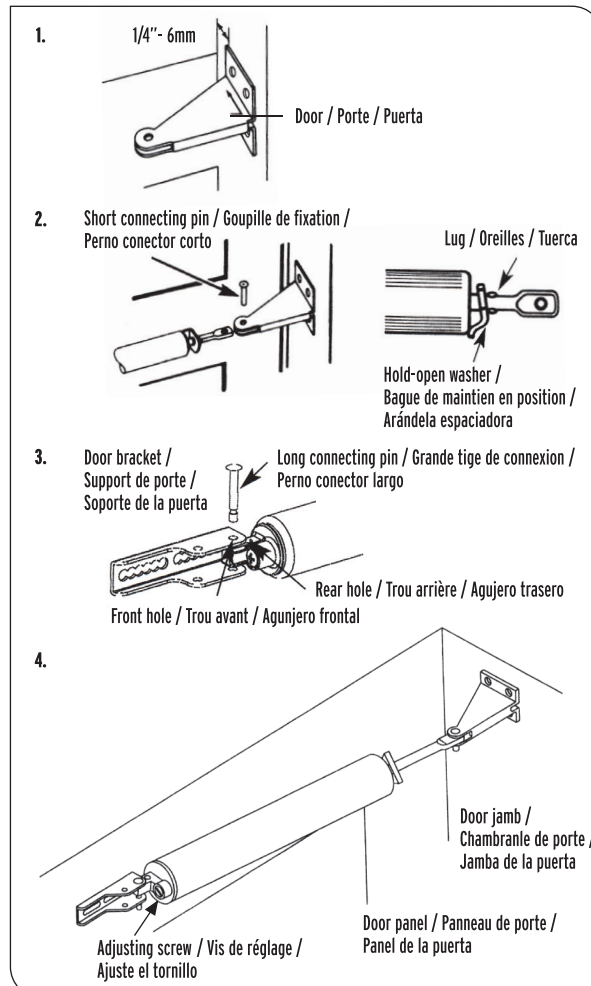

Use safety glasses during installation
Portez des lunettes de sécurité durant l'installation
Use lentes de seguridad durante la instalación

Imported by/Importé par/Importado por:
Onward Hardware - Division of Richelieu Hardware Ltd.
Waterloo, Ontario, Canada N2L 4E2

Made in China/Fabriqué en Chine
Hecho en China
www.onwardhardware.com

