

Tailles et dimensions

Capacité de charge = 60 kg

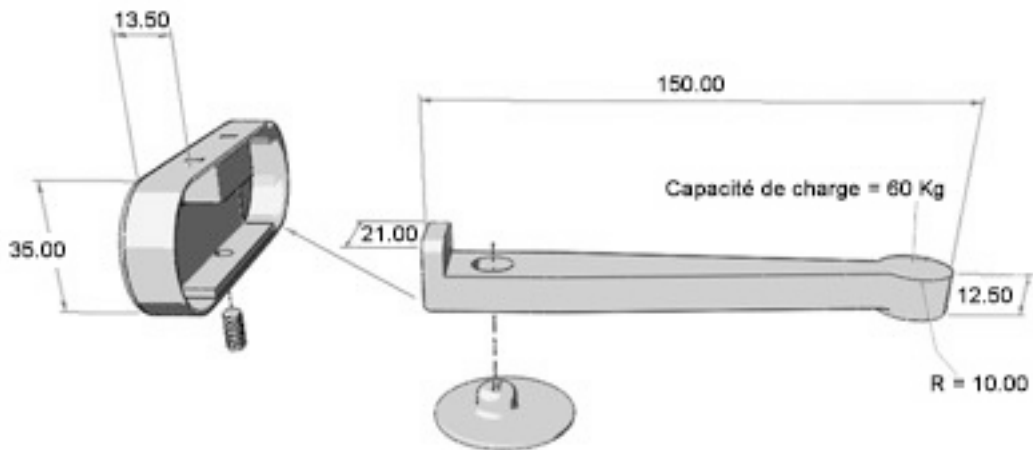

[Vis et ancrages](#) : référez-vous à la section 01 de notre catalogue.

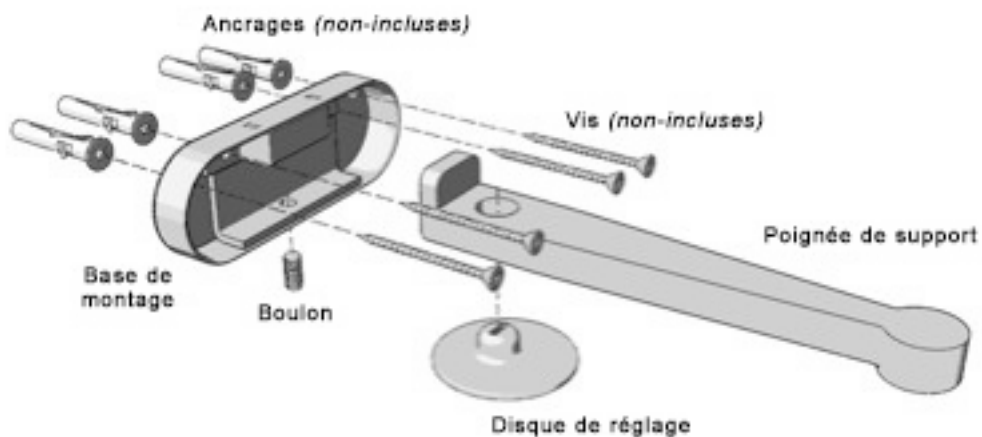

Fixez la plaque dans le mur avec des vis.

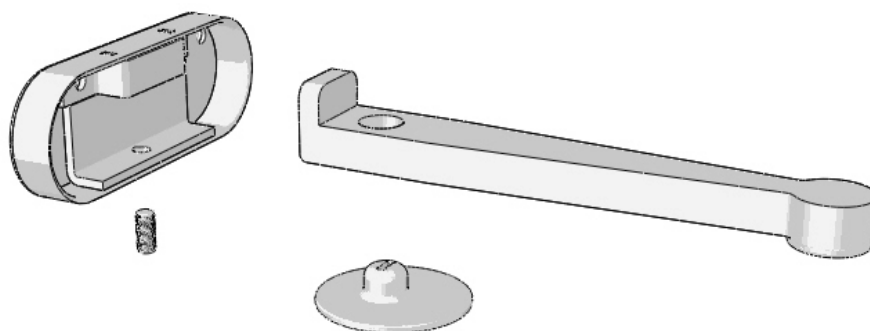

Insérez le support et le disque. Ajustez et fixez ensuite la hauteur avec la goupille.

Grâce à l'excentrique, vous pouvez ajuster la pente du support à un angle maximal de 13,30 degrés vers le haut.

