

13 INSTALL DOOR GUIDES

INSTALLER LES GUIDES DE PORTE

INSTALAR LAS GUÍAS DE PUERTA

Use adjustable door guide A for door thicknesses from 1-3/8" (35 mm) to 1-3/4" (45 mm). Optionally, use fixed door guide B for door thicknesses of 1-3/8". Fasten the door guides as shown using 1" (25.4 mm) screws.

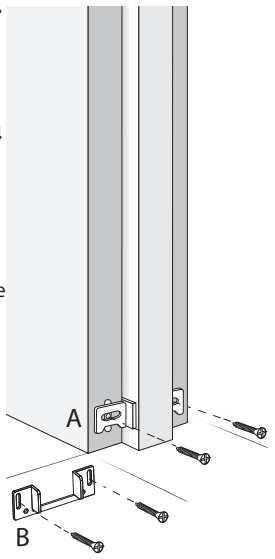

Utiliser le guide de porte réglable (A) pour les portes d'une épaisseur de 1-3/8 po (35 mm) à 1-3/4 po (45 mm). Facultatif - Utiliser le guide de porte fixe (B) pour les portes de 1-3/8 po d'épaisseur. Fixer les guides de porte tel que montré, avec des vis de 1 po (25,4 mm).

Para puertas de 1-3/8" (35 mm) a 1-3/4" (45 mm) de espesor, utilice la guía ajustable "A". Opcionalmente, para puertas de 1-3/8" de espesor, utilice la guía fija "B". Fije las guías como se muestra, con un tornillo de 1" (25,4 mm).

14 INSTALL FACE JAMB (NOT INCLUDED)

INSTALLER LA FACE DU MONTANT (NON INCLUSE)

INSTALAR LA JAMBA FRONTAL

Install the face jamb between the nailing strip and rough floor. Butt the face jamb beneath the nailing strip and if necessary, shim so face jamb is plumb. Nail into position with 2" (51 mm) nails.

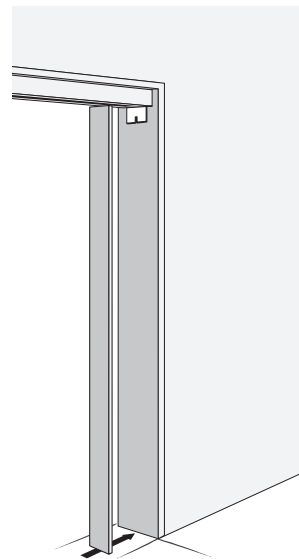

Installer la face du montant entre le plancher non fini et la bande de clouage, en l'appuyant contre cette dernière. Afin que la face du montant soit d'aplomb, il peut être nécessaire de caler celle-ci. Clouer à l'aide de clous de 2 po (51 mm).

Instalar la jamba frontal entre el piso bruto y la banda de clavos, apoyándola contra ésta. Si fuera necesario, fijar firmemente la jamba frontal. Utilizar clavos de 2 pul (51 mm).

15 INSTALL DOOR TRIM (NOT INCLUDED)

INSTALLER PLINTHES ET MOULURES (NON INCLUSES)

INSTALAR LOS RODAPIÉS Y LAS MOLDURAS DE LA PUERTA (NO INCLUYEN)

Important: Ensure the door moves freely before installing trim.

Install baseboard trim over door guides. Allow a 3/16" (5 mm) clearance between door and trim. Door casing trim may be applied after this step.

Important: S'assurer que les guides de porte sont bien ajustés avant de poser les plinthes et moulures.

Installer les plinthes par-dessus les guides de porte. Laisser un jeu de 3/16 po (5 mm) entre la porte et la plinthe. Par la suite, des moulures peuvent être installées au cadre de porte.

Importante: asegurarse de que las guías de puerta estén bien ajustadas antes de instalar los rodapiés y las molduras.

Instalar los rodapiés encima de las guías de puerta. Dejar un espacio de 3/16 pul (5 mm) entre la puerta y el rodapié. Luego, se podrá instalar las molduras en el marco de la puerta.

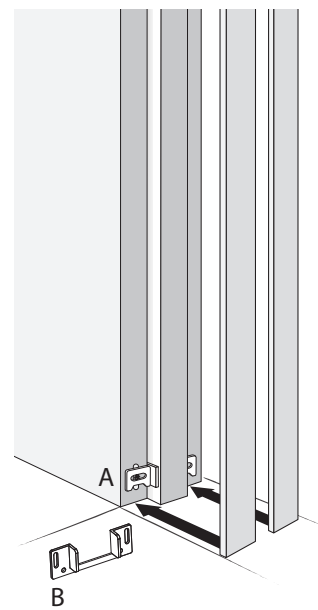

16 INSTALL DOOR PULL

INSTALLER LA POIGNÉE

INSTALAR LA MANIJA

Door pull is NOT included. Please refer to the pull instruction sheet.

La poignée n'est PAS incluse. Se référer au guide d'installation de la poignée.

La manija NO está incluida. Consultar la guía de instalación de manijas.

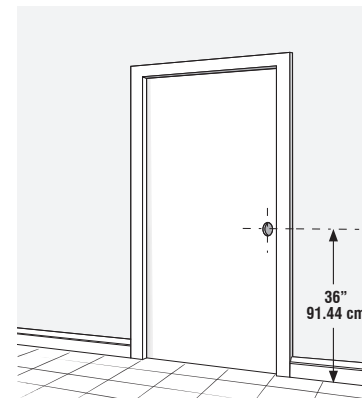

NOTE

NOTE

NOTA

Silicone can be applied on track for a smoother motion of door. For best performance, it is NOT recommended to paint the track.

Pour un mouvement en douceur, il est possible d'appliquer du lubrifiant siliconé sur le rail. Pour que la porte ferme bien, il n'est PAS recommandé de peindre le rail.

Se puede aplicar lubricante de silicona para que el riel funcione con mayor facilidad. Se recomienda NO pintar el riel para un mejor rendimiento.

Wear Safety Glasses

Portez des lunettes de

Usar Gafas Protecto-



BI-PARTING OPENING

OUVERTURE POUR PORTES DOUBLES

ABERTURA DE PUERTAS DOBLES

INSTALL BI-PARTING BRACKET (NOT INCLUDED)

INSTALLER LES ÉQUERRES POUR PORTES DOUBLES (NON INCLUSES)

INSTALAR EL SOPORTE DE SEPARACIÓN DOBLE (NO INCLUYEN)

Cut each header assembly 1" (25 mm) off the opening end. Secure the bi-parting bracket to each side of rough header. The side position indicators should be flush with the bottom of the header and the smaller part of bracket should extend below the header. Nail header assemblies so that they meet at the center position indicator.

Note: Rough opening = (4 x Door width) + 1/4" (6 mm)

Retrancher 1 po (25 mm) de l'extrémité « ouverture » de chacun des linteaux. Fixer un support de chaque côté des linteaux. Les marques indicatives latérales devraient être à niveau avec le bas des linteaux et la plus petite partie de l'équerre doit être sous les linteaux. Clouer les deux assemblages de façon à ce qu'ils se rencontrent à la marque indicative centrale.

Note: Ouverture brute = (4 x largeur de la porte) + 1/4 po (6 mm)

Cortar 1 pul (25 mm) del extremo "abertura" de cada dintel. Fijar un soporte de cada lado de los dinteles. Las marcas indicativas laterales deberían estar a nivel con la base de los dinteles y la parte más pequeña de la escuadra debería quedar bajo los dinteles. Clavar los dos ensamblajes de forma que se junten en la marca indicativa central.

Nota: Abertura bruta = (4 x ancho de la puerta) + 1/4 pul (6 mm)

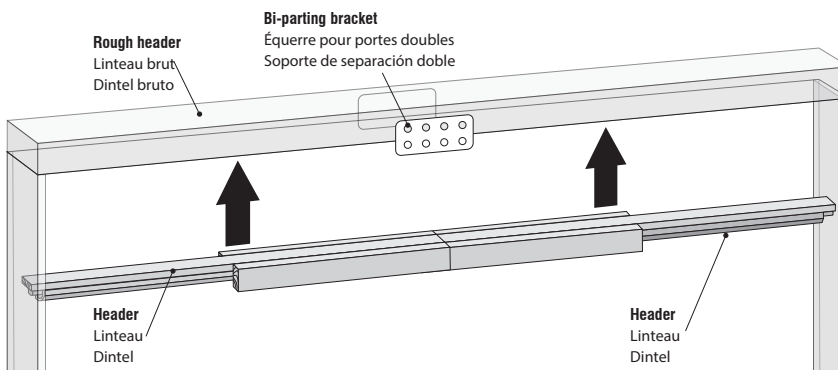

INSTALL DOOR STOPS (NOT INCLUDED)

INSTALLER LES BUTOIRS DE PORTE (NON INCLUS)

INSTALAR LOS TOPES PARA PUERTA (NO ESTÁN INCLUIDOS)

Insert one door stop in each track, approximately 1-1/2" (38 mm) from center joint. Adjust for doors to close smoothly at the center of the opening.

All further steps and instructions are the same except there is no face jamb.

Insérer un butoir de porte à environ 1-1/2 po (38 mm) du joint central. Ajuster pour que les portes se ferment au centre de l'ouverture.

L'ensemble des étapes suivantes s'applique à l'exception de l'installation de la face du

Introducir un tope para puerta en cada riel, a aproximadamente 1-1/2 pul (38 mm) de la unión central. Ajustar para que la puertas se cierren en el centro de la abertura.

Las siguientes instrucciones son aplicables, excepto la instalación de la jamba frontal.

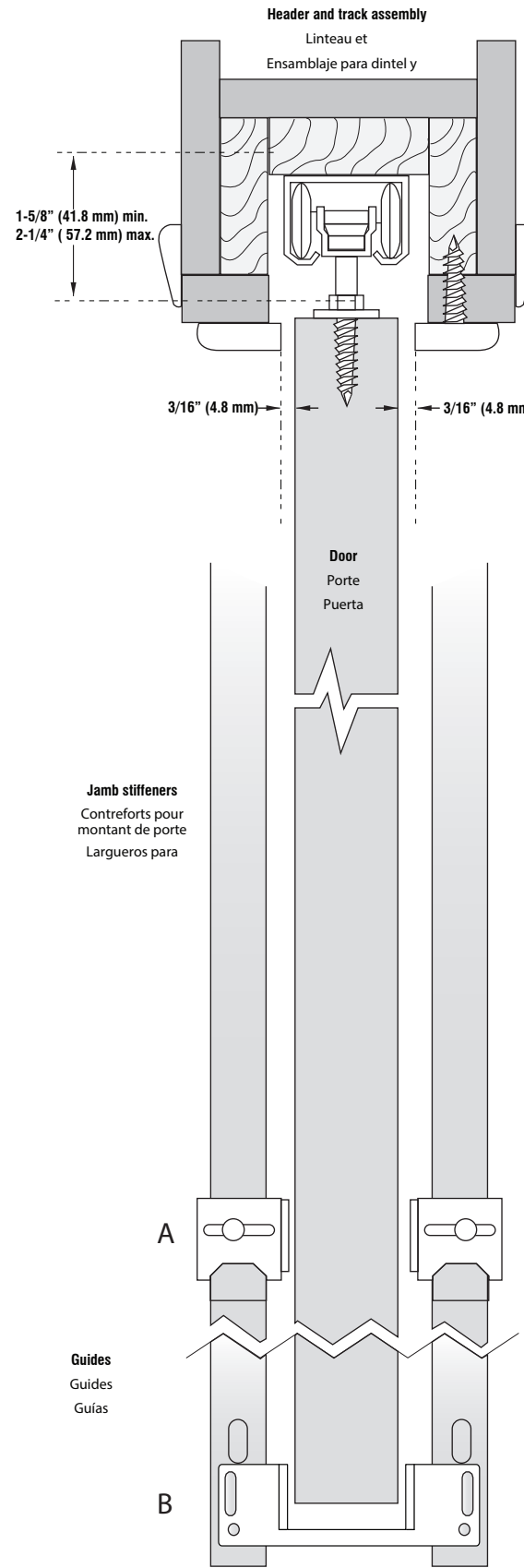
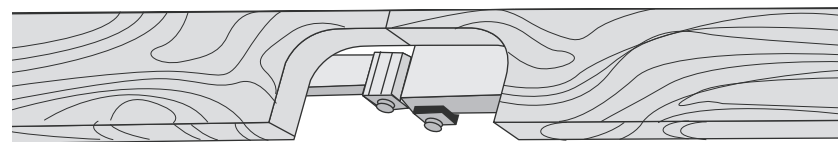

onward

1487150BC

Pocket Frame Hardware Installation Instructions

Instructions d'installation de quincaillerie et cadre pour porte coulissante escamotable

Instrucciones para la intalación de los herrajes y del marco de puerta corrediza

This pocket frame kit is suitable for the following door dimensions:
Ce jeu de quincaillerie convient aux portes aux dimensions suivantes :

Door Height Hauteur de la porte Altura de la puerta	Door Width Largeur de la porte Ancho de la puerta	Door Weight Poids de la porte Peso de la puerta
84" (203.2 cm)	2'0" - 3'0" (60.9 - 91.4 cm)	150 lbs (68 kg)



CONTENTS OF SET / LE JEU COMPREND / EL JUEGO CONTIENE :

- 1 Header and track assembly**
1 Linteau et rail
1 Ensamblaje para dintel y
- 2 Hangers**
2 Supports
2 Soportes
- 1 One-piece Door Guide for 1-3/8" doors (B)**
1 Guide monopiece pour portes de 1-3/8 po
1 Guía de una pieza para puertas de 1-3/8"
- 2 Door Guides (A)**
2 Guides de porte (A)
2 Guías de puerta (A)
- 2 Door plates**
2 Plaques pour porte
2 Placas para puertas
- 2 Floor brackets**
2 Équerres à plancher
2 Escuadras para piso
- 1 Bumper door stop**
1 Butoir de porte
1 Protector de
- 4 Jamb stiffeners**
4 Contreforts pour montant de porte
4 Largueros para jambas
- 2 Brackets**
2 Équerres
2 Escuadras
- 12 Pan head screws**
12 Vis à tête ronde
12 Tornillo de cabeza
- 3 Pan head screws**
3 Vis à tête ronde
3 Tornillo de cabeza
- 2 Flat head screws**
2 Vis à tête plate
2 Tornillo de cabeza
- 18 Nails**
18 Clous
18 Clavos
- 1 Wrench**
1 Clé
1 Llave
- # 8 x 1-1/2"**
- # 8 x 5/8"**
- # 8 x 1"**
- 2"**

REQUIRED / REQUIS / SE REQUIERE :

- 5/64" (2 mm) drill bit
- Hammer
- #2 Phillips head screwdriver
- Tape measure
- Level
- Hacksaw (if needed)
- Dual door opening applications require bi-parting bracket (not included)
- Mèche de 5/64 po (2 mm)
- Marteau
- Tournevis cruciforme Phillips no 2
- Ruban à mesurer
- Niveau
- Scie à métaux (si nécessaire)
- L'installation de portes doubles nécessite des équerres pour portes doubles (non incluses)
- Taladro con brocas de 5/64 pul (2 mm)
- Martillo
- Destornillador cruz Phillips no 2
- Cinta métrica
- Nivel
- Sierra para metales (si fuera necesario)
- Las puertas dobles requieren la colocación de un soporte de separación doble (no se incluye)

NOT INCLUDED IN SET / LE JEU N'INCLUT PAS / EL JUEGO NO CONTIENE :

- | | |
|--|---|
| Door pulls
Poignées de porte
Manijas para puertas | Security latches
Serrures
Pestillos de |
|--|---|



Onward Hardware
800 Wilson Avenue, Suite 2
Kitchener, Ontario, N2C 0A2

www.onwardhardware.com
Tel. : 1-800-387-6392
Fax : 1-800-560-1306