

8

INSTALL GUIDE INSTALLER LE GUIDE INSTALAR LA GUÍA

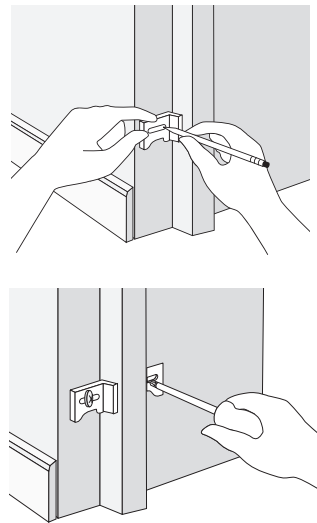

POCKET DOOR

Position guide as shown. Mark screw hole location and repeat on the other side of door. Drill 3/32" (2.4 mm) pilot holes. Loosely fasten guides with screws, adjust and tighten.

PORTE COULISSANTE ESCAMOTABLE
Placer le guide tel qu'illustré. Marquer l'emplacement des vis et répéter de l'autre côté de la porte. Percer des trous de départ de 3/32 po (2,4 mm). Visser sans serrer, ajuster et serrer.

PUERTA CORREDIZA EMPOTRADA
Instalar la guía tal como se ilustra. Marcar el lugar de los tornillos y repetir del otro lado de la puerta. Hacer agujeros pilotos de 3/32 pul (2,4 mm). Atornillar sin presionar, ajustar y presionar.

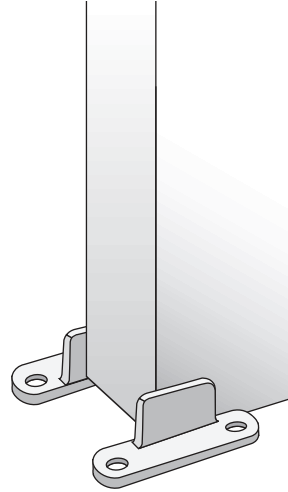

ALONG-THE-WALL DOOR

Position guide as shown. Make sure the door is hung evenly between the guides to allow the door to slide freely.

PORTE COULISSANTE EN FAÇADE
Placer les guides tel qu'illustré. S'assurer que la porte est bien centrée entre les guides afin qu'elle puisse glisser librement.

PUERTA CORREDIZA EXTERNA
Instalar las guías tal como se indica. Asegurarse de que la puerta esté bien centrada entre las guías para que se deslice fácilmente.

9 ADJUST DOORS AJUSTER LES PORTES AJUSTAR LA PUERTA

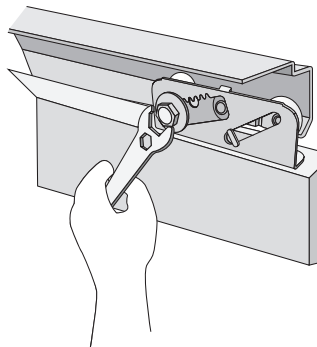

With the provided wrench, adjust the hangers. Turn the wrench clockwise to raise the door or counterclockwise to lower it. In the end, the door should be even with jamb and have enough floor clearance.

À l'aide de la clé fournie, ajuster les supports. Tourner la clé dans le sens horaire pour monter la porte et dans le sens antihoraire pour la baisser. La porte devrait être au même niveau que le montant et légèrement dégagée du sol.

Con la ayuda de la llave, ajustar los soportes. Girar la llave en el sentido horario para levantar la puerta y en el sentido antihorario para bajarla. La puerta debería estar al mismo nivel que la jamba y apenas separada del piso.

10 INSTALL DOOR PULL INSTALLER LA POIGNÉE INSTALAR LA MANIJA

Door pull is NOT included. Please refer to the pull instruction sheet.

La poignée n'est PAS incluse. Se référer au guide d'installation de la poignée.

Las manijas NO están incluidas. Consultar la guía de instalación de manijas.

11 FINISHING FINITION ACABADO

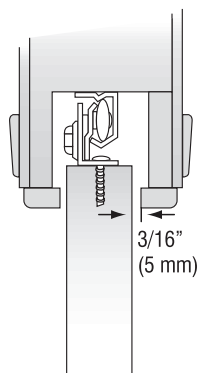

POCKET DOOR

The installation of door-casing trim is the same as any other standard door. There should be a 3/16" (5 mm) clearance between trim and door when the latter is closed as desired.

PORTE COULISSANTE ESCAMOTABLE
La pose d'un encadrement de porte se fait de la même façon que pour toute porte standard. Il faut accorder un dégagement de 3/16 po (5 mm) entre la moulure et la porte lorsque celle-ci est fermée tel que désiré.

PUERTA CORREDIZA EMPOTRADA
La instalación del marco de puerta se realiza de la misma forma que una puerta estándar. Dejar un espacio de 3/16 pul (5 mm) entre el marco y la puerta cuando ésta está cerrada, tal como se desea.

ALONG-THE-WALL DOOR

There are options to cover the track.

PORTE COULISSANTE EN FAÇADE
Plusieurs options pour couvrir le rail sont possibles.

PUERTA CORREDIZA EXTERNA
Existen diferentes opciones para cubrir el riel.

Note: Silicone can be applied on track for a smoother motion of door. For best performance, it is NOT recommended to paint the track.

Note : Pour un mouvement en douceur, il est possible d'appliquer du lubrifiant siliconé sur le rail. Pour que la porte ferme bien, il n'est PAS recommandé de peindre le rail.

Nota : Se puede aplicar lubricante de silicona para que el riel funcione con mayor facilidad. Se recomienda NO pintar el riel para un mejor rendimiento.

onward

148075BC

Pocket Door Assembly and Installation Instructions

All instructions are applicable to the installation of pocket doors with a rough opening up to 6' (183 cm) or along-the-wall doors with an opening up to 3' (91 cm).

Instructions d'installation et d'assemblage de quincaillerie pour porte coulissante escamotable

Les instructions s'appliquent à l'installation de portes coulissantes escamotables dont l'ouverture brute n'exède pas 6 pi (183 cm) ou de portes coulissantes en façade dont l'ouverture n'exède pas 3 pi (91 cm).

Instrucciones para el ensamblaje y la instalación de puertas corredizas empotradas

Las instrucciones se aplican a la instalación de puertas corredizas empotradas cuya abertura bruta no exeda 6 pies (183 cm) o a puertas corredizas externas cuya abertura no exeda 3 pi (91 cm).

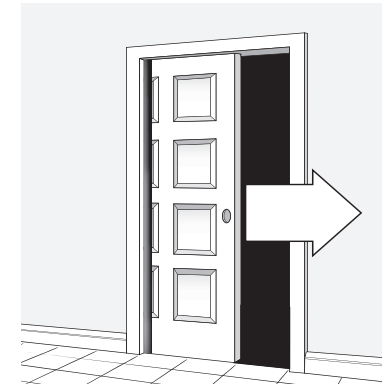

POCKET DOOR
PORTE COULISSANTE ESCAMOTABLE
PUERTA CORREDIZA EMPOTRADA

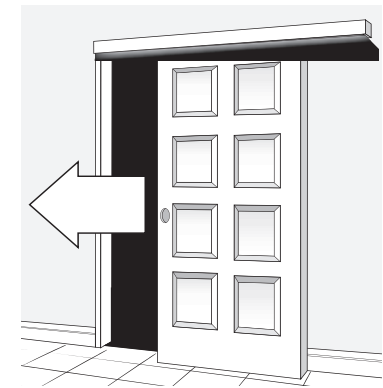

ALONG-THE-WALL DOOR
PORTE COULISSANTE EN FAÇADE
PUERTA CORREDIZA EXTERNA

CONTENTS OF SET / LE JEU COMPREND / EL JUEGO CONTIENE :

REQUIRED / REQUIS / SE REQUIERE :

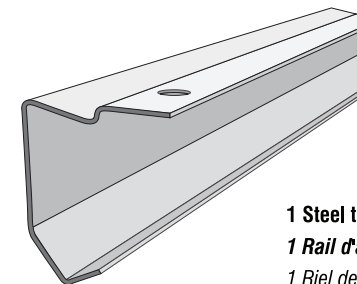

1 Steel track
1 Rail d'acier
1 Riel de acero

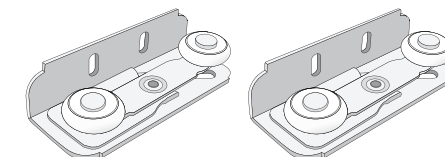

2 Adjustable hangers
2 Supports réglables
2 Soportes ajustables

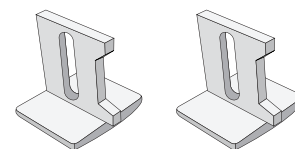

2 Pocket door guides
2 Guides pour porte coulissante escamotable
2 Guías para puerta corrediza empotrada

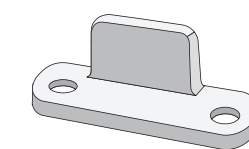

2 Pocketless door guide
2 Guide pour porte coulissante en façade
2 Guía para puerta corrediza externa

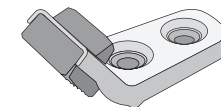

1 Door stop
1 Butoir de porte
1 Tope para puerta

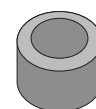

1 Bumper door stop
1 Coussinet
1 Protector de goma

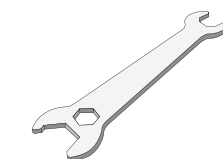

1 Wrench
1 Clé
1 Llave

Necessary fasteners
Quincaillerie nécessaire
Sujetadores necesarios

- Door panels
- Drill
- 5/64" (2 mm) drill bit
- 3/32" (2.4 mm) drill bit
- #2 Phillips head screwdriver
- Hammer
- Tape measure
- Level
- Hacksaw (if needed)
- Portes
- Perceuse
- Meche de 5/64 po (2 mm)
- Meche de 3/32 po (2,4 mm)
- Tournevis cruciforme Phillips no 2
- Marteau
- Ruban à mesurer
- Niveau
- Scie à métaux (si nécessaire)

- Puertas
- Taladro
- Taladro con brocas de 5/64 pul (2 mm)
- Taladro con brocas de 3/32 pul (2,4 mm)
- Destornillador cruz Phillips no 2
- Martillo
- Cinta métrica
- Nivel
- Sierra para metales (si fuera necesario)

onward

Onward Hardware
800 Wilson Avenue, Suite 2
Kitchener, Ontario, N2C 0A2

www.onwardhardware.com
Tel. : 1-800-387-6392
Fax : 1-800-560-1306