



Description du produit

La série de quincaillerie pour portes coulissantes RO 82 pour les portes coulissantes droites en bois possède des capacités de charge de 40 kg (88 lb), 80 kg (176 lb) et 100 kg (220 lb) chacune.

Solution idéale pour les applications forte demande de volume résidentielles, hôtelières et commerciales.

Produit no.	Suspension à montage	Fermeture amortie	Capacité de charge kg (po)
891006	Arrière	N	80 (176)
892763RO82	Supérieur	N	100 (220)
89RO82TP40	Supérieur	Y	40 (88)
89RO82TP80	Supérieur	Y	80 (176)
89RO82TP100	Supérieur	Y	100 (220)



Caractéristiques



Plaque de suspension pour montage en surface

Largeur minimale de la porte 650 mm (25 1/2 po) avec mécanisme de fermeture amortie

Le rail peut être fixé au plafond et au mur

Tous les ensembles de matériel fonctionnent sur la même collection de rails avec clip sur le fascia

Un profil d'entretoise à clipser relie les rails simples standards pour créer des rails doubles ou triples et garantir la précision.

Des accessoires populaires peuvent être ajoutés : profil de suspension encastré pour de faibles dégagements ; Kit Syncro pour 2 portes bi-parties et guides pick-up-suivi Sequanziato pour relier plusieurs portes

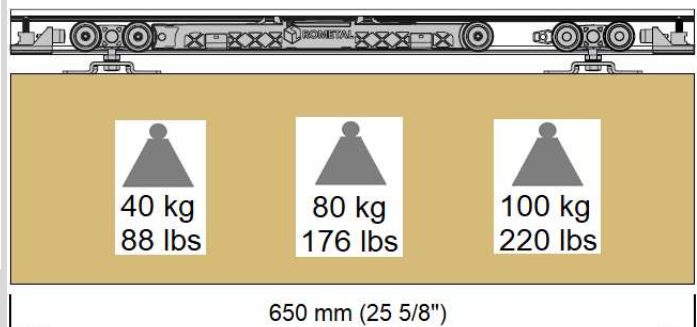
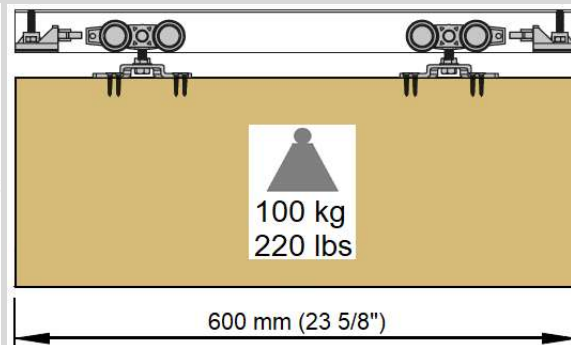
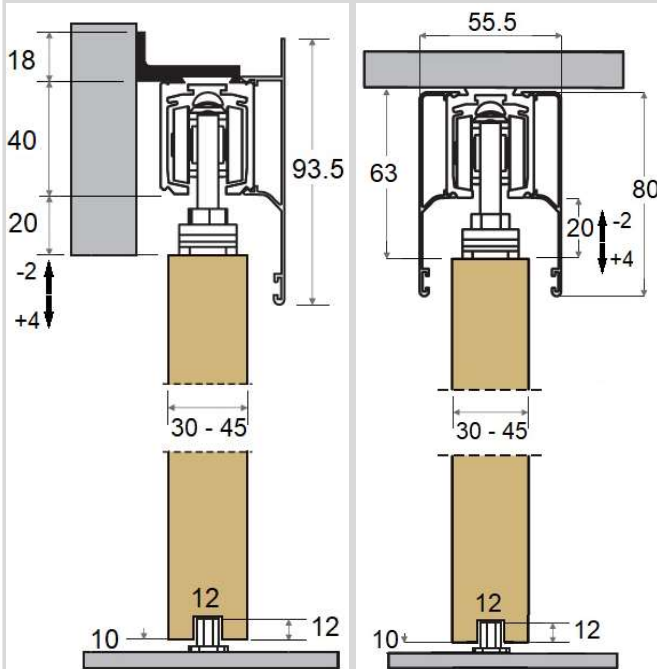

*** recommend / recommander / recomendar ***
 700 mm (27 1/2 in/po) doors / porte / puerta > 80 kg (176 lbs)

Rail supérieur simple en aluminium anodisé clair

Produit no.	Longueur
891959A210	2.0 m (78 in)
891959A310	3.0 m (118 in)
891959A410	4.0 m (157 in)

Popular Accessories

Produit no.	Description
89FE9009	FE-9009 suspension encastrée
89SYOP82	SYNCRO OPOSTO jeu de poulies pour 2 portes

Pour les accessoires SEQUANZIATO, se référer à fiche technique

Clip sur le fascia anodisé clair

Produit no.	Type d'installation	Longueur
892355A210	Plafond	2.0 m (78 po)
892355A310		3.0 m (118 po)
892355A410		4.0 m (157 po)
892505A210	Mur	2.0 m (78 po)
892505A310		3.0 m (118 po)
892505A410		4.0 m (157 po)