

FOR FACE FRAME CABINETS/ MEUBLE AVEC CADRE/GABINETES CON MARCO

To install your slides on your cabinet, the use of rear metal brackets is required

INSTALLATION OF THE SLIDE CABINET MEMBERS

- Insert the rear bracket at the end of the slide cabinet member (Fig.1)
- Position the front slide cabinet member on the side face frame. Install screw in the first mounting hole (Fig.2 and 3)
- Install the rear bracket on the cabinet's back panel. (Fig.2 and 3)
- Check that both cabinet members are vertically and horizontally parallel. Make necessary adjustments.

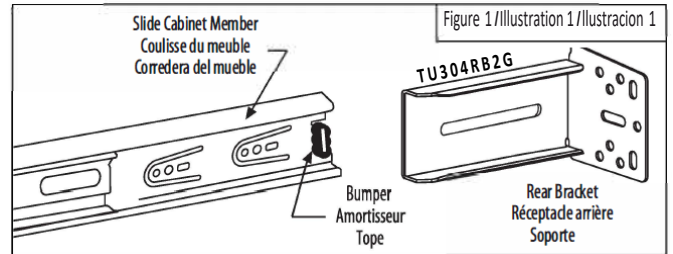

INSTALLATION OF THE SLIDE DRAWER MEMBERS

- Install drawer members as shown in Fig.3 through vertical slots.
- Adjust position and install two more screws in round holes.
- Insert drawer part and close completely.

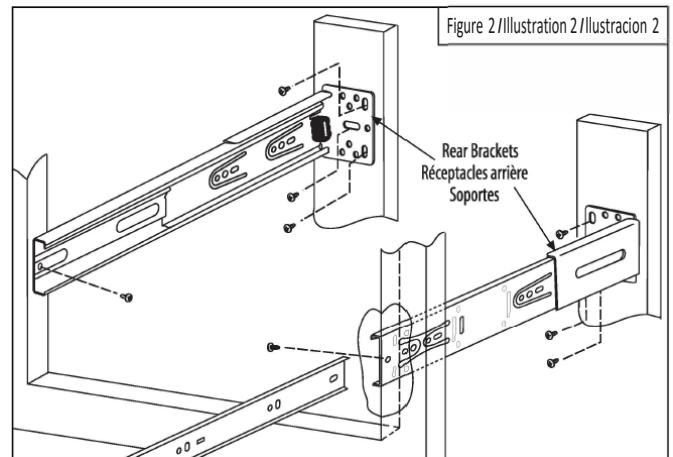

Afin d'installer vos coulisses sur votre meuble, l'utilisation d'un réceptacle arrière en métal est nécessaire

INSTALLATION DES COULISSES DU MEUBLE

- Insérer le réceptacle arrière au bout de la coulisse du meuble (Illust.1)
- Positionner le devant de la coulisse sur le côté de la façade. Fixer à l'aide de vis dans le premier trou de montage. (illust.2 et 3)
- Fixer le réceptacle sur le panneau arrière de votre meuble. (Illust.2 et 3)
- Vérifier que les coulisses du meuble soient verticalement et horizontalement parallèles. Faire les ajustements nécessaires.

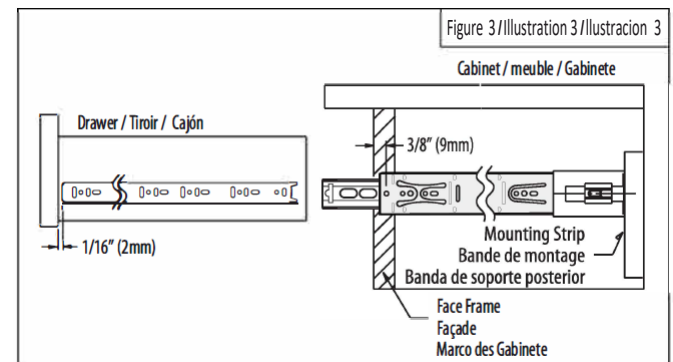

INSTALLATION DES COULISSES DU TIROIR

- Installer la coulisse du tiroir tel qu'indiqué à l'illustration #3, vis-à-vis les fentes verticales.
- Faire les ajustements nécessaires et installer deux vis supplémentaires dans les trous ronds.
- Insérer la partie du tiroir et fermer complètement.

Para instalar las correderas en su gabinete, es necesaria la utilización de los soportes traseros metálicos

INSTALACION DE LAS CORREDERAS DEL MUEBLE

- Inserte el soporte trasero en el extremo de la corredera del mueble (Ilustración 1)
- Sujete en la posición deseada la corredera en la parte lateral del marco del gabinete. Atornille en la primera perforación de montaje. (Ilustración 2 y 3)
- Instale el receptáculo al panel trasero de sus muebles. (Ilustración 2 y 3)
- Verifique que las dos partes del mueble estén paralelas: horizontal y vertical. Haga los ajustes necesarios.

INSTALACION DE LAS CORREDERAS DE CAJON

- Instale la pieza del cajón como lo indica la ilustración 3, frente a las ranuras verticales. Ajuste la posición e inserte otros dos tornillos los agujeros redondos.
- Inserte el cajón en el mueble y cierre completamente.

