

## Guide d'installation

1. Débrancher l'ouvre-porte électrique et le retirer de la porte.
2. Fermer complètement la porte de garage.
3. Fixer une bride en « C » aux rails verticaux de droite et de gauche, juste au-dessus des deux roulettes afin de maintenir la porte fermée.
4. Retirer l'ancien verrou de côté.
5. Le remplacer par le nouveau verrou de côté. Le fixer à l'aide de la quincaillerie déjà en place.
6. Pour changer la serrure de droite à gauche.
  - a. Pendant qu'elle est déverrouillée, retirer le loquet et les ressorts de torsion.
  - b. Retirer le boulon qui maintient le bras coulissant puis enlever le bras coulissant. Insérer maintenant le bras coulissant dans le trou situé à l'opposé du précédent et remettre le boulon.
  - c. Replacer le loquet ainsi que les ressorts de torsion du côté opposée à leur position d'origine.

## Outils nécessaires :

Tournevis Phillips  
Brides en « C »

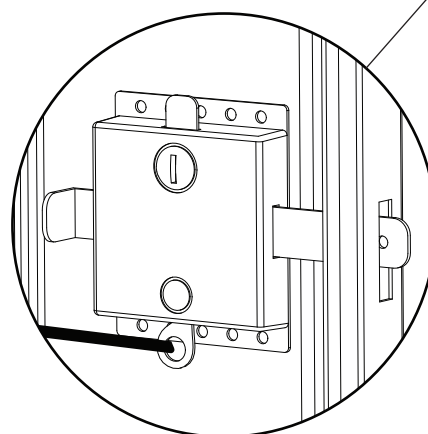
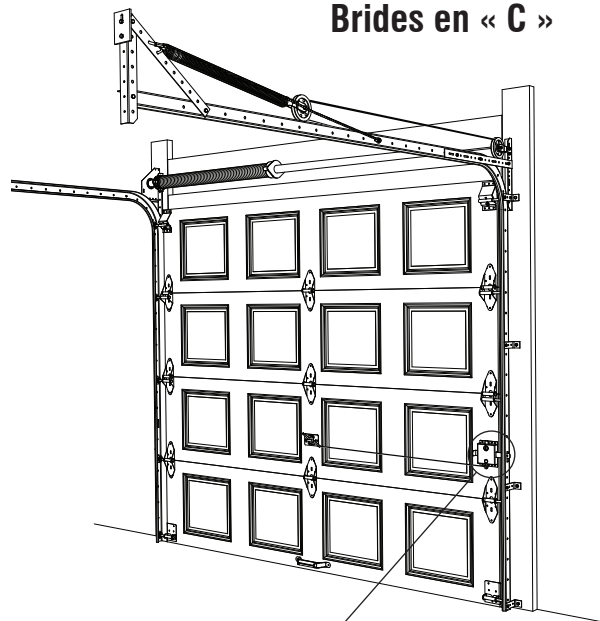

**Attention : Une installation incorrecte ou un mauvais positionnement de la porte pourrait entraîner des blessures graves et même la mort.**

- S'assurer d'avoir bien lu et compris toutes les instructions avant de procéder à l'installation.
- Porter des lunettes de protection.
- Avant toute chose, débrancher l'ouvre-porte électrique.
- Ne pas retirer plus d'une pièce à la fois.
- Ne pas lever ou baisser la porte sans avoir d'abord bien installé et fixé toutes les pièces.
- Cet ouvre-porte de garage est destiné à un usage domestique seulement.
- Toutes les pièces, et plus particulièrement les ressorts de traction et de torsion, sont sous une très forte tension constante.
- La tension des ressorts doit être relâchée avant d'entreprendre quelque travail que ce soit.
- Si vous n'êtes pas certain que cette quincaillerie corresponde à celle que vous désirez remplacer, ou si vous ne comprenez pas bien les instructions d'installation, faites appel à un installateur professionnel.