

Fig. 1

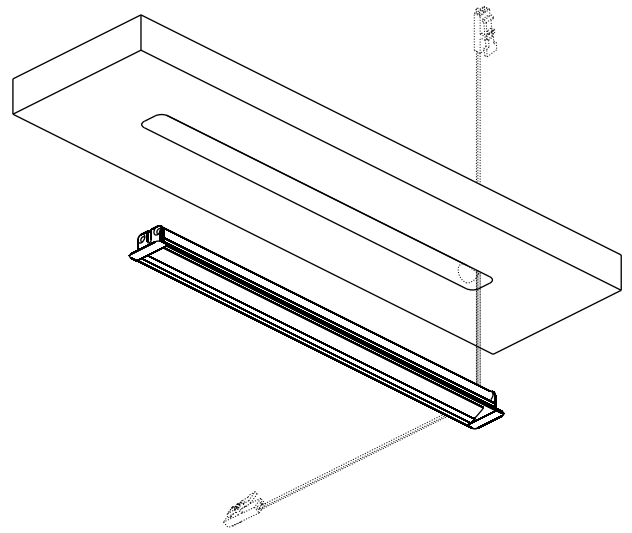

Fig. 2

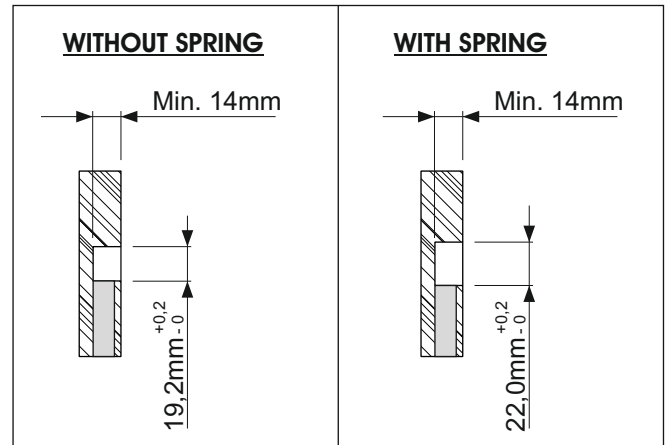
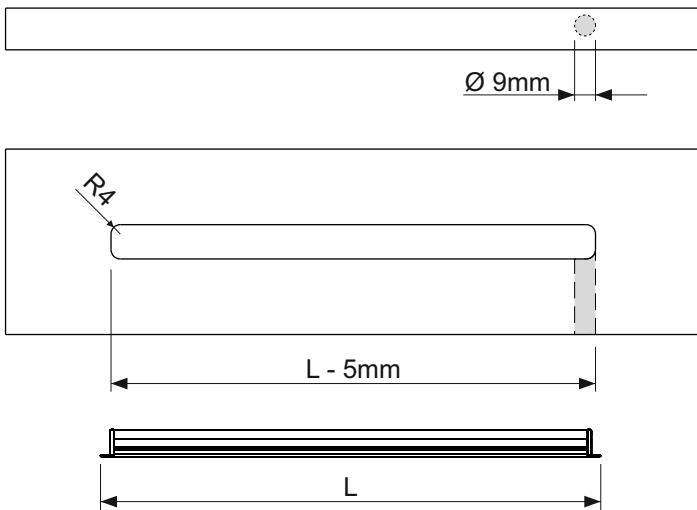

Fig. 3

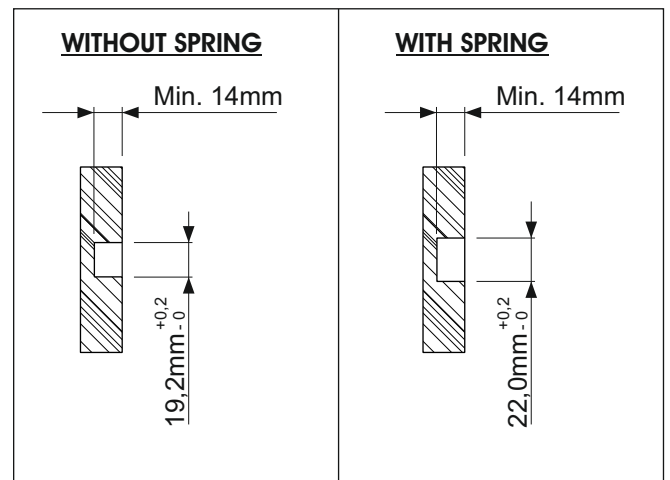

Fig. 4

**-UK- SPLITTY HE -
INSTALLATION INSTRUCTIONS**

The instrument is in protection class III. The power supply must be furnished by a security transformer.

— **PHOTOBIOLOGICAL SAFETY:** The unit belongs to risk group 0 (FREE), according to standard EN62471.

To protect the environment, do not throw the instrument with the normal waste at the end of his life, but bring it to the specific points of collection for this waste foreseen by the norm.

The instrument is suitable only for inside use.

**-D- SPLITTY HE -
MONTAGEANLEITUNG**

Die Leuchte ist in der Schutzklasse III. Die Stromversorgung muss über einen Sicherheits-Transformator.

— **PHOTOBIOLOGISCHE SICHERHEIT:** Das Gerät gehört zur Risikogruppe 0 (GEFAHRLOS), gemäß der Norm EN62471.

Schützt die Umwelt! Dieses elektrische Gerät bitte nicht in den Hausmüll entsorgen, wenn es nicht mehr benutzt wird, sondern zur Sammelstelle für Sondermüll nach geltender Gesetzgebung bringen.

Das Gerät ist passend nur für innen Benutzung.

**-F- SPLITTY HE -
INSTRUCION DE MONTAGE**

L'appareil est en classe de protection III. L'alimentation doit être fournie par un transformateur de sûreté.

— **S É C U R I T É** — **PHOTOBIOLOGIQUE:** L'appareil appartient au groupe de risque 0 (EXEMPT) conformément à la norme EN62471.

Afin que défendre le milieu, vous ne jetez pas l'appareil entre les normales déchet à la fin de sa vie, mais le porter aux points de récolte spécifique pour ces déchet prévues par le normatif.

L'appareil est apte seulement pour la jouissance à l'intérieur.

**-E- SPLITTY HE -
INSTRUCCIONES DE MONTAJE**

Aparato en clase de protección III. La alimentación tiene que ser suministrada de un transformador de seguridad.

— **S E G U R I D A D** — **FOTOBIOLOGICA:** Este aparato pertenece al grupo de riesgo 0 (EXENTO) de acuerdo con la norma EN62471.

Para proteger el medio ambiente, no tirar el aparato a la basura corriente al final de su vida útil, sino llevarlo a los puntos de recogida específicos previstos por la normativa vigente para estos residuos.

El aparato es apto sólo para el empleo a l'interior.

**-I- SPLITTY HE -
ISTRUZIONI DI MONTAGGIO**

Apparecchio in classe di protezione III. L'alimentazione deve essere fornita da un trasformatore di sicurezza.

— **SICUREZZA FOTOBIOLOGICA:** L'apparecchio appartiene al gruppo di rischio 0 (ESENTE), secondo la norma EN62471.

Onde tutelare l'ambiente, non buttare l'apparecchio tra i normali rifiuti al termine della sua vita utile, ma portatelo presso i punti di raccolta specifici per questi rifiuti previsti dalla normativa vigente.

L'apparecchio è adatto solo per l'utilizzo in ambiente interno.

PREMISE:

- The pictures 3 and 4 represent some examples of installation of the SPLITTY. The quotas are indicative because they can change according to the application and to the material from which the plan of installation is composed. The 2 examples differentiate themselves for the position of the exit hole of the cable, nevertheless it is possible make this hole also in other positions according to the demand of the customer and to the type of application.

INSTALLATION:

- The fixing of the SPLITTY simply happens inserting with pressure the lamp in the mills made.
- If necessary, drill a hole with a diameter of 9mm in the desired position for the cable to pass through.
- Connect to the adaptor following the wiring diagram (fig. 1), using the extensions provided in the pack if necessary (2).
- Connect the feeder plug (1) to an AC outlet (230V 50/60Hz).
- Use only constant-voltage 24Vdc power sources with a power at least 10% greater than the total load (check the product data plates).
- Installation may require the involvement of qualified personnel.
- DOMUS Line guarantees the product only if it is powered with a converter it has supplied.

- **WARNING:** make sure that the environmental conditions in which the device is to be installed are suitable.

ELECTRICAL CONNECTIONS:

The SPLITTY is a switch-free instrument, then it must be turned on to a separate switch connected to the primary of the converter as shown in figure 1, or to a remote socket where to connect the converter.

WARNING:

The Led MODULE, the power supply cable or any switch used, are not replaceable, therefore in case of damage the device must be entirely substituted.

VORWORT:

- Die Abbildungen 3 und 4 zeigen Installationsbeispiele SPLITTY. Die Maße sind nur Richtwerte, da sie sich je nach Anwendung und Material der Installationsfläche ändern können. Die 2 Beispiele unterscheiden sich durch die Position der Bohrung für den Kabelaustritt, diese Bohrung kann je nach Bedarf des Kunden und Anwendungsart auch an anderer Stelle ausgeführt werden.

INSTALLATION:

- Die Befestigung SPLITTYs erfolgt mit dem einfachen Eindrücken der Leuchte in die vorhandene Fräsung.
- Falls nötig für die Kabeldurchführung an einer beliebigen Stelle eine Bohrung mit 9 mm Durchmesser ausführen.
- Machen Sie die Verbindung der Strahler mit den Steckerteilen (siehe Anschlussplan - Abb.1) mit einem beliebigen Verlängerungskabel siehe Abb.(2).
- Den Stecker (1) des Konverter an einer Wechselstrom-Steckdose anschließen (230V 50/60Hz).
- Nur Netzgeräte mit konstanter Spannung von 24Vdc verwenden, deren Leistung mindestens 10% über der Gesamtlast liegt (die Typenschilddaten auf dem Etikett des Produkts prüfen).
- Die Installation kann qualifiziertes Fachpersonal erfordern.
- DOMUS Line garantiert nur dann für das Produkt, wenn es mit einem Konverter aus der eigenen Produktion gespeist wird.

- **HINWEIS:** Sicherstellen, dass sich die Raumbedingungen für die Installation des Gerätes eignen.

STROMANSCHLUSS:

Der SPLITTY ist ein Apparat ohne Schalter, daher muss das Einschalten über einen Fernschalter erfolgen, Schalter, der an die Primärspannung des Konverters angeschlossen wird, wie in Abbildung 1 gezeigt, oder über eine gesteuerte Steckdose, an die der Konverter angeschlossen wird.

ACHTUNG:

Das LED-Modul, das Netzkabel oder andere Schalter, kann nicht ausgetauscht werden, damit im Falle einer Beschädigung muss die Leuchte komplett ersetzt werden.

INTRODUCTION:

- Les illustrations 3 et 4 représentent des exemples d'installation du lampe SPLITTY. Les apports sont indicatives parce qu'ils peuvent changer pour l'application et pour le matériel de lequel l'étage d'installation est composé. Les 2 exemples se différencient pour la position du trou de sortie du câble, cependant il est possible d'exécuter le trou aussi en autres positions selon l'exigence du client, en base au type d'application.

INSTALLATION:

- La fixation de le SPLITTY arrive simplement en insérant à pression la lampe en la fraisée exécutée.
- L'installation peut nécessiter l'intervention d'un personnel qualifié.
- Si nécessaire, pratiquer un trou d'un diamètre minimum de 9 mm au point souhaité pour le passage du câble.
- Effectuer le branchement électrique à l'alimentateur en respectant le schéma de connexion (fig. 1), au besoin en utilisant les éventuelles rallonges fournies en dotation (2).
- Raccorder la fiche (1) du câble d'alimentation du transformateur à une prise de courant alternatif (230V 50/60Hz).
- Utiliser uniquement des alimentateurs à tension constante de 24Vdc avec une puissance supérieure à la charge totale d'au moins 10% (contrôler les caractéristiques techniques reportées sur la plaque du produit).
- L'installation peut nécessiter l'intervention d'un personnel qualifié.
- DOMUS Line ne garantit le produit que s'il est alimenté avec ses propres convertisseurs.

- **AVERTISSEMENT:** vérifier le caractère approprié des conditions ambiantes du lieu d'installation de l'appareil.

BRANCHEMENT ÉLECTRIQUE:

Le SPLITTY est une lampe sans interrupteur. Par conséquent, l'allumage passe par un interrupteur séparé branché sur le module principal du convertisseur comme illustré sur la figure 1, ou à une prise commandée sur laquelle brancher le convertisseur.

ATTENTION:

Le module LED, le câble d'alimentation et l' interrupteur électronique de cet appareil ne peuvent être remplacé et donc en cas de panne ce dernier devra être intégralement remplacé.

PREÁMBULO:

- Las figuras 3 y 4 representan ejemplos de instalación de SPLITTY. Las medidas son indicativas porque pueden variar en función de la aplicación y del material del que se compone la superficie de instalación. Los dos ejemplos se diferencian por la posición del orificio de salida del cable, aunque es posible realizar dicho orificio también en otras posiciones, dependiendo de las exigencias del cliente y del tipo de aplicación.

INSTALACIÓN:

- La fijación de SPLITTY tiene lugar simplemente introduciendo a presión la bombilla en el fresado realizado.
- En caso necesario, realice un orificio con diámetro de 9 mm en la posición deseada para el paso del cable.
- Efectúe la conexión eléctrica al alimentador respetando el esquema de conexión (fig. 1), utilizando si es necesario los posibles cables alargadores suministrados (2).
- Conecte la clavija (1) del cable de alimentación del transformador a una toma de corriente alterna (230V 50/60Hz).
- Utilice solo alimentadores de tensión constante a 24Vdc con una potencia que supere la carga total en al menos un 10% (consulte los datos de placa indicados en la etiqueta del producto).
- La instalación podría solicitar la implicación de personal calificado.
- La empresa DOMUS Line garantiza el producto solo si se alimenta con convertidores suministrados por ella.

- **ADVERTENCIA:** séguese de que las condiciones ambientales en las que se instala el aparato sean idóneas.

CONEXIÓN ELÉCTRICA:

SPLITTY es un aparato desprovisto de interruptor, por lo que para encenderlo es necesario utilizar un interruptor remoto, conectado en el primario del convertidor como se representa en la figura 1, o a una toma controlada en la que se conecta el convertidor.

CUIDADO:

El módulo LED, el cable de alimentación y cualquier interruptor electrónico de este aparato no se sustituye y por lo tanto en caso de fallo debe reemplazarse toda la unidad.

PREMESSA:

- Le figure 3 e 4 rappresentano degli esempi di installazione dello SPLITTY. Le quote sono indicative perché possono variare in funzione dell'applicazione e del materiale da cui è composto il piano di installazione. I 2 esempi si differenziano per la posizione del foro di uscita del cavo, tuttavia è possibile eseguire tale foro anche in altre posizioni a seconda dell'esigenza del cliente, in base al tipo di applicazione.

INSTALLAZIONE:

- Il fissaggio dello SPLITTY avviene semplicemente inserendo a pressione la lampada nella fresata eseguita.
- Se necessario eseguire un foro di diametro 9mm nella posizione desiderata per il passaggio del cavo.
- Eseguire il collegamento elettrico all'alimentatore rispettando lo schema di collegamento (fig. 1), utilizzando se necessario eventuali prolunghe fornite in confezione (2).
- Collegare la spina (1) dell'alimentatore ad una presa di corrente alternata (230V 50/60Hz).
- Utilizzare solo alimentatori a tensione costante da 24Vdc con potenza superiore al carico totale di almeno il 10% (controllare dati di targa riportati sull'etichetta del prodotto).
- L'installazione può richiedere il coinvolgimento di personale qualificato.
- DOMUS Line garantisce il prodotto solo se alimentato con convertitori di propria fornitura.

- **AVVERTENZA:** assicurarsi che le condizioni ambientali in cui si installa l'apparecchio siano idonee.

COLLEGAMENTO ELETTRICO:

Lo SPLITTY è un apparecchio privo di interruttore, quindi l'accensione dello stesso deve avvenire tramite un interruttore separato collegato sul primario del convertitore come rappresentato in figura 1, o ad una presa comandata sulla quale collegare il convertitore.

ATTENZIONE:

Il modulo LED, il cavo di alimentazione e qualunque interruttore elettronico di questo apparecchio non sono sostituibili e pertanto in caso di guasto l'intero apparecchio dovrà essere sostituito.