

À l'intention des entreprises de construction

Merci d'avoir acheté le sèche-linge mural.

- Ce produit a été conçu pour être utilisé à l'intérieur d'une résidence familiale.
- Veuillez éviter d'utiliser ce produit à l'extérieur ou dans des pièces où il pourrait entrer en contact avec de l'eau, comme dans une salle de bain.
- **Veuillez lire attentivement le Manuel de l'utilisateur et vous assurer d'utiliser ce sèche-linge de façon appropriée et sécuritaire.**
- Nous ne sommes pas responsables de tout accident ou dommage survenant d'une installation du produit effectuée de toute autre façon que celle prescrite par les instructions fournies ou effectuée sans utiliser les pièces indiquées. Notre garantie ne couvre pas les défauts découlant de la construction.
- Assurez-vous de remettre le Manuel de l'utilisateur au client.

Manuel d'installation

Sèche-linge mural

Numéro du produit : CWFE14CM

À l'intention des clients

- Assurez-vous d'obtenir le Manuel de l'utilisateur et de le lire attentivement afin d'utiliser ce produit de façon appropriée et sécuritaire.

1. Mesures de sécurité

Suivre les instructions ci-dessous

Cette section explique les mesures de sécurité à prendre afin de prévenir des blessures corporelles ou des dommages matériels.

- Les symboles suivants indiquent des dommages ou des blessures possibles lors d'une mauvaise manipulation.

- Les symboles suivants expliquent ce qu'il faut faire et ne pas faire. (Les éléments suivants sont des exemples de ces symboles.)



Avertissement

Indique un risque de blessure mortelle ou grave



Mise en garde

Indique un risque de blessures légères ou de dommages matériels



Ce qu'il ne faut pas faire



Ce qu'il faut faire



Avertissement



MISE EN GARDE



Interdit

- Ne pas se placer devant l'unité au moment de tirer sur le cordon. La tige pourrait se détacher et entraîner des blessures.
- Ne pas utiliser d'autres tiges que celle fournie. Une chute du produit pourrait causer des blessures ou entraîner des dommages.



À respecter

- Vérifier attentivement l'emplacement de l'unité. Ne pas l'installer près d'un radiateur ou de tout autre appareil pouvant entrer en contact avec l'unité pendant son utilisation. La chute du produit pourrait causer un incendie ou des blessures.



Ne pas démonter

- Ne pas modifier, démonter ou réparer ce produit. Sinon, cela pourrait causer des blessures ou entraîner le mauvais fonctionnement du produit.



À respecter

- Installer l'unité à un endroit pouvant supporter son poids. Une mauvaise installation peut entraîner la chute du produit et ainsi causer des blessures.
- Utiliser les vis fournies. Utiliser des chevilles spécialisées si l'unité est installée sur un mur de béton. L'utilisation d'autres vis que celles fournies peut entraîner la chute du produit et ainsi causer des blessures.

2. Remarques avant installation

[L'emplacement de l'unité est important.] Consulter le client pour savoir où le produit sera installé.

Pour usage intérieur uniquement.

Ne pas installer ce produit à l'extérieur (y compris le balcon) ou dans la salle de bains. Cela pourrait causer une perte fonctionnelle ou entraîner des dommages.



Veiller à aérer la pièce (p. ex. ventilateur, déshumidificateur, etc.) pour évacuer l'humidité produite.

L'humidité peut causer de la condensation ou endommager certains vêtements.

Vérifier la hauteur du plafond.

(Installer l'unité à une hauteur facilement accessible)

Descente à environ 300 mm. Unité à une distance d'environ 500 mm du mur. (Consulter l'illustration Dimensions). Par exemple, si l'unité est installée à 2 mètres du sol (en mesurant à partir de l'arrière de l'unité), la tige sera située à 1,7 mètre du sol.

Si l'unité est installée plus bas, les vêtements pourraient toucher le plancher ou la tige pourrait se détacher, ce qui entraînerait des blessures.

Le cordon ne doit pas toucher aux rideaux une fois l'unité installée.

Si le cordon touche les rideaux, il sera difficile à manœuvrer.

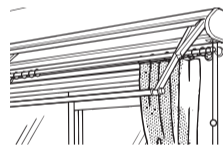

Pour installer au-dessus d'une boîte à rideaux

Il est obligatoire d'installer des entretoises de renforcement comme indiqué à la section Installation : Si la tringle ou la boîte à rideaux a plus de 120 mm de profondeur (section arrière).

Vérifier attentivement l'emplacement de l'unité.

Ne pas l'installer dans une zone passante.



Ne pas l'installer au-dessus d'un radiateur ou de tout autre appareil électrique.

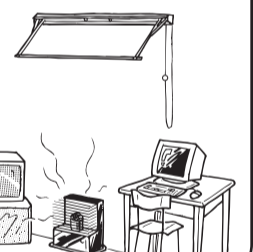

3. À propos de ce produit

- * Poids du produit : environ 6 kg.

| Contenu de l'emballage | | | | | |
|--|--|----------|--|--|----------|
| Unité (avec la tige) | | 1 pièce | Supports de montage | | 2 pièces |
| Supports anti-chute en métal | | 2 pièces | | | |
| Vis pour supports anti-chute en métal | | 2 pièces | Vis pour supports de montage | | 6 pièces |
| Coefficient de résistance de la vis à tête bombée 4 x 30 | | | Coefficient de résistance de la vis à tête bombée 4 x 40 | | |

(Unité : mm)

Illustration Dimensions

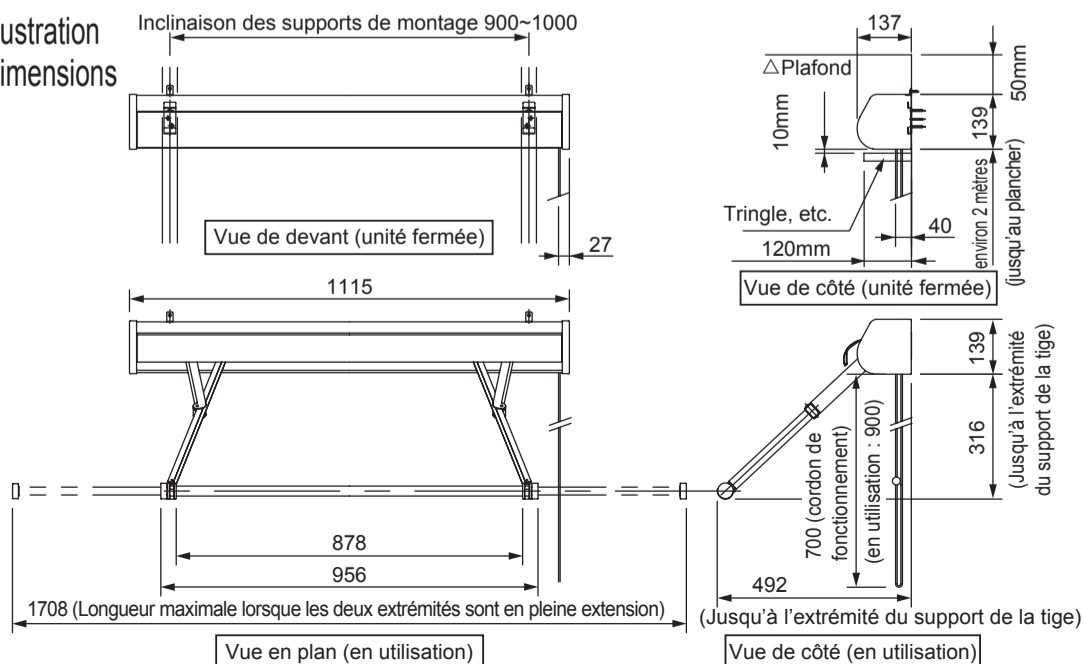

4. Noms des pièces

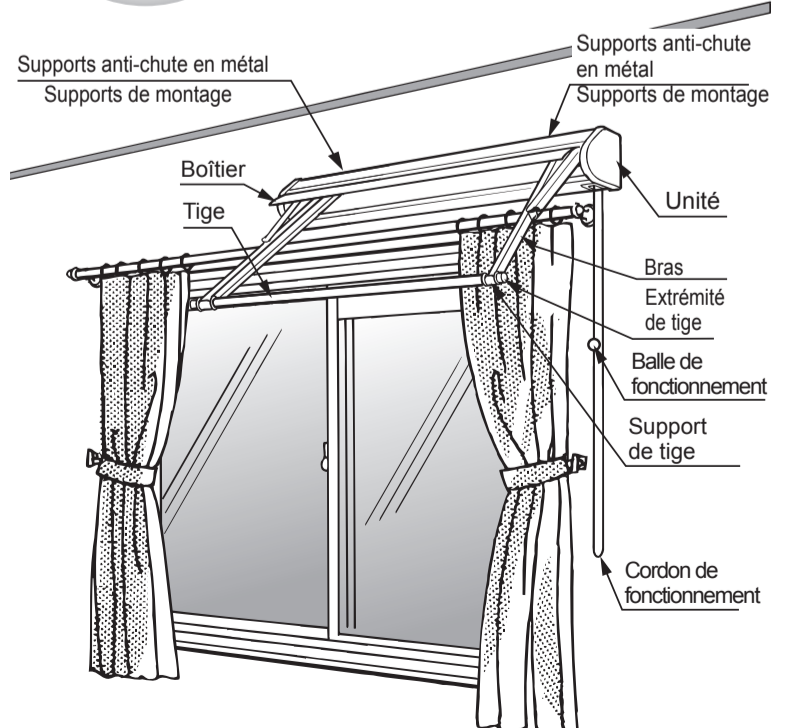

5. Installation

Mise en garde

Avant de procéder à l'installation de l'unité au-dessus d'une fenêtre, veiller à ce que la tringle à rideaux soit installée et à ce que la finition intérieure soit terminée.

1. Fixation des supports de montage (La solidité du montage est essentielle.)

- Fixer 2 supports de montage au moyen de 3 vis (à tête bombée avec un coefficient de résistance de 4 x 40) par support sur un montant. (Unité : mm)

⚠ MISE EN GARDE

- Installer l'unité à un endroit pouvant supporter son poids. (Ne pas la fixer directement sur une plaque de plâtre.) Une mauvaise installation peut entraîner la chute du produit et ainsi causer des blessures.

! À respecter

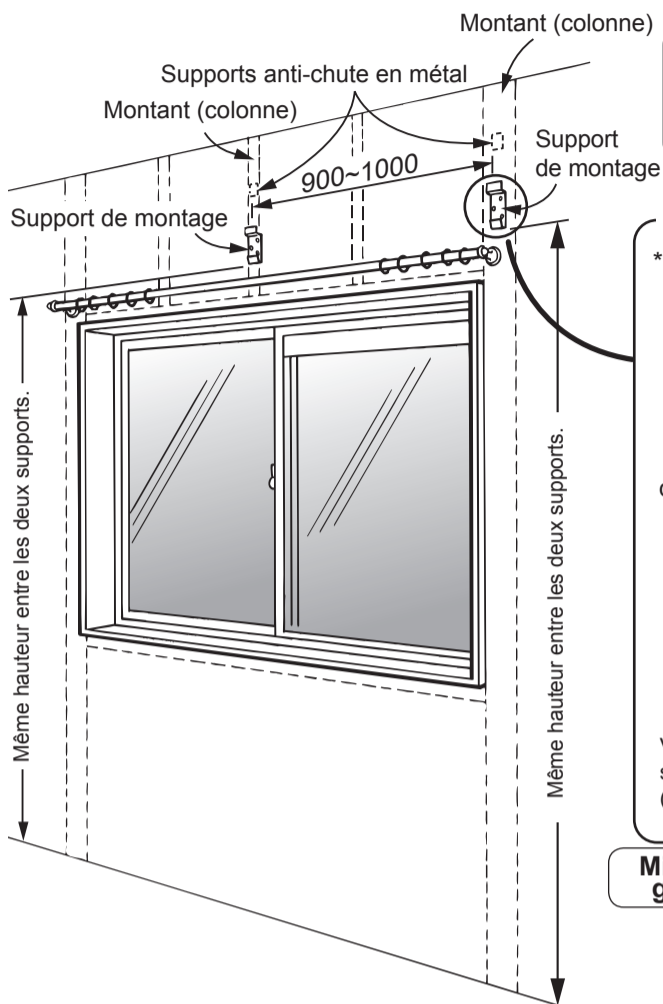

Fixation des supports de montage

* Ne pas installer les supports inversés.

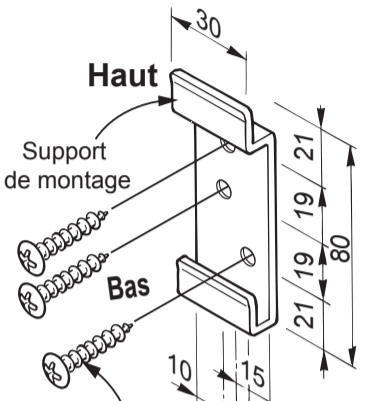

Vis de fixation pour support de montage (à tête bombée large 4 x 30; 3 vis/supports)

Mise en garde

Toujours fixer les supports de montage dans les montants. Sinon, les supports devront être renforcés d'une autre manière, comme avec des entretoises.

Mise en garde

- S'assurer de fixer les supports de montage au centre des montants.
- Les deux supports de montage doivent être parfaitement alignés. (Sinon l'unité ne pourra pas être installée adéquatement.)

Si la tringle ou la boîte à rideaux a plus de 120 mm de profondeur

Mise en garde

Installer une entretoise, sans quoi la tringle ou la boîte à rideaux interfèrera avec la tige et l'empêchera de bien fonctionner.

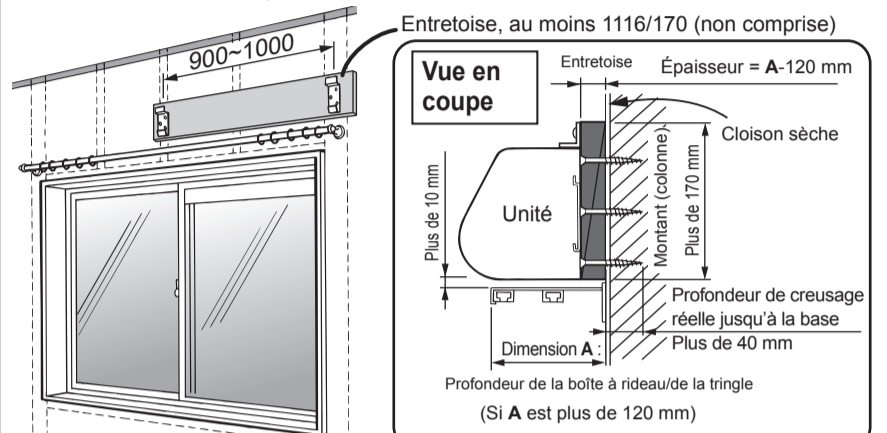

* Percer un trou avec des vis (minimum de 3 par entretoise) qui dépasseront d'au moins 40 mm de la base, puis les fixer. Ne pas utiliser les débris de panneau de particules.

Pour les murs de béton

(Suivre les mêmes étapes ci-dessous pour les supports anti-chute en métal.)

- 1 Percer un avant-trou au moyen d'une mèche de perceuse de 5 mm.
- 2 À l'aide d'un marteau, introduire une cheville spécialisée pour béton, puis fixer les vis.

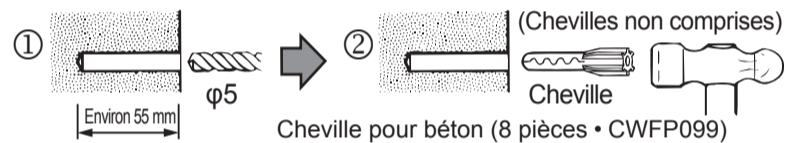

* Utiliser une cheville spécialisée pour béton, plutôt qu'une cheville à usage général.

2. Installation de l'unité (Il est important de fixer solidement les supports de montage.)

- Insérer légèrement l'unité dans les supports de montage et l'abaisser tout en la gardant alignée. Fixer solidement l'unité aux supports de montage.

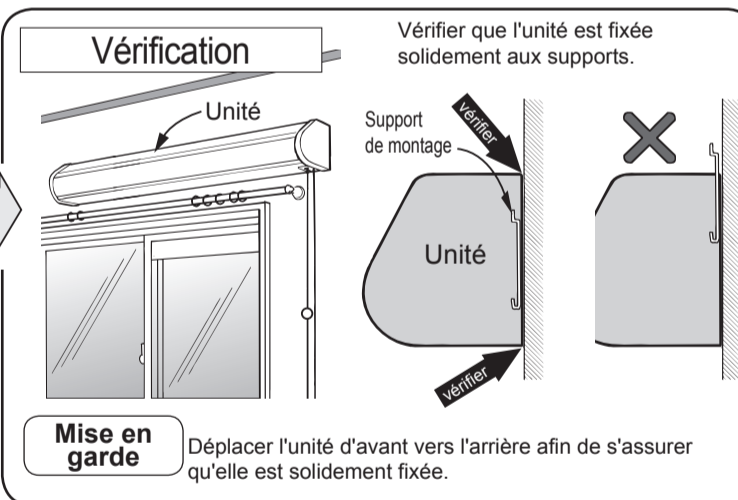
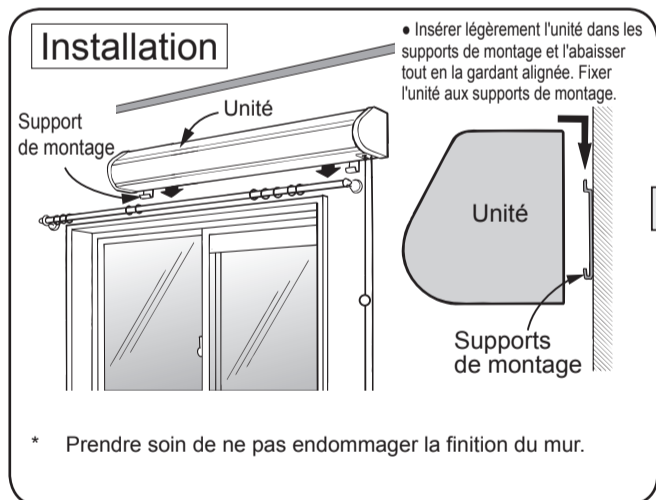

3. Installation de supports anti-chute en métal

Mise en garde

Toujours fixer les supports anti-chute en métal pour éviter la chute de l'unité.

- Après avoir installé l'unité, fixer les supports anti-chute en métal sur le dessus de l'unité, aux deux extrémités. (* Après l'installation, s'assurer que l'unité reste solidement en place.)

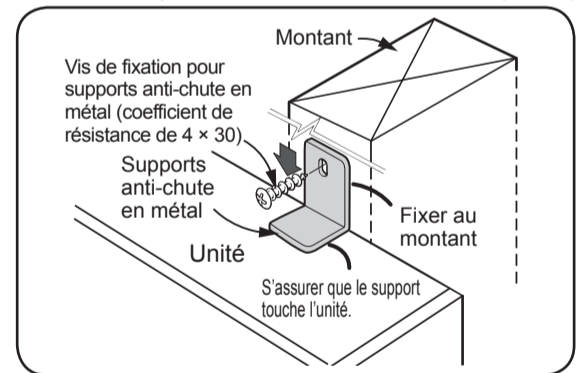

6. Vérification après installation

1. S'assurer que l'unité est solidement fixée aux supports de montage. (Consulter l'illustration Vérification). (Déplacer l'unité d'avant vers l'arrière).

2. Retirer le ruban du couvercle et du cordon.

3. Vérifier le bon fonctionnement de la tige.

- 1 Abaisser la tige en tirant complètement sur le cordon muni d'une petite balle.
- 2 Pour remonter la tige, tirer sur l'autre côté du cordon. S'assurer que l'unité s'est bien refermée.

* Ne pas se placer devant l'unité au moment de manipuler le cordon. La tige pourrait se détacher et entraîner des blessures.

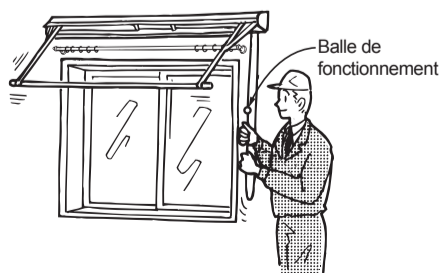

Au sujet de la tige

* Ne pas utiliser d'autres tiges que celle fournie.

Installation de la tige

... Tenir le bras de l'unité et placer la tige dans le support du bras.

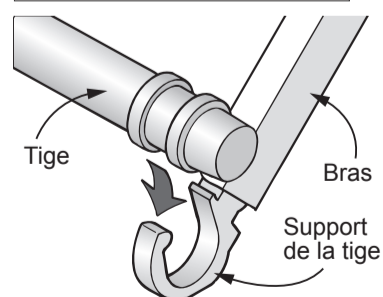

Mise en garde

Avant de ranger la tige, rétracter les deux extrémités. Sinon, la tige pourrait heurter l'unité et entraîner des dommages.

Réglage

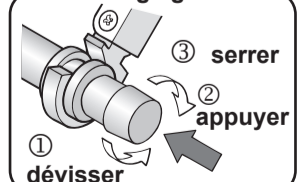

Retrait de la tige

... Tenir le bras et tirer la tige vers le haut.

Panasonic Canada Inc.

5770 Ambler Drive, Mississauga ON L4W 2T3

© Panasonic Corporation 2014

D0414-1104