

# CF-115 ENSEMBLE POUR PORTE PLIANTE

FEUILLE D'INSTRUCTIONS  
POUR PORTES DE 1-3/8" À 1-3/4"

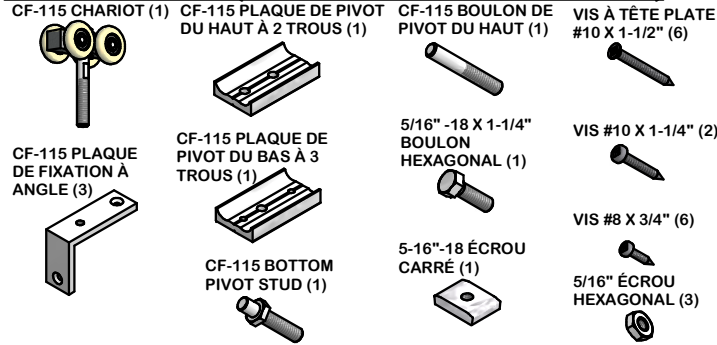

## LISTE DE PIÈCES (POUR ENSEMBLE DE 2 PORTES)



**RAIL EN ALUMINIUM EXTRUDÉ**  
CF-115

**SPÉCIFICATIONS**  
-CAPACITÉ DE CHARGE : 50 LIVRES PAR PORTE  
-POUR DES APPLICATIONS DE 2 ET 4 PORTES  
-GALETS ROBUSTES À ROULEMENT À BILLES EN NYLON.

## DÉTAILS DES DIMENSIONS:

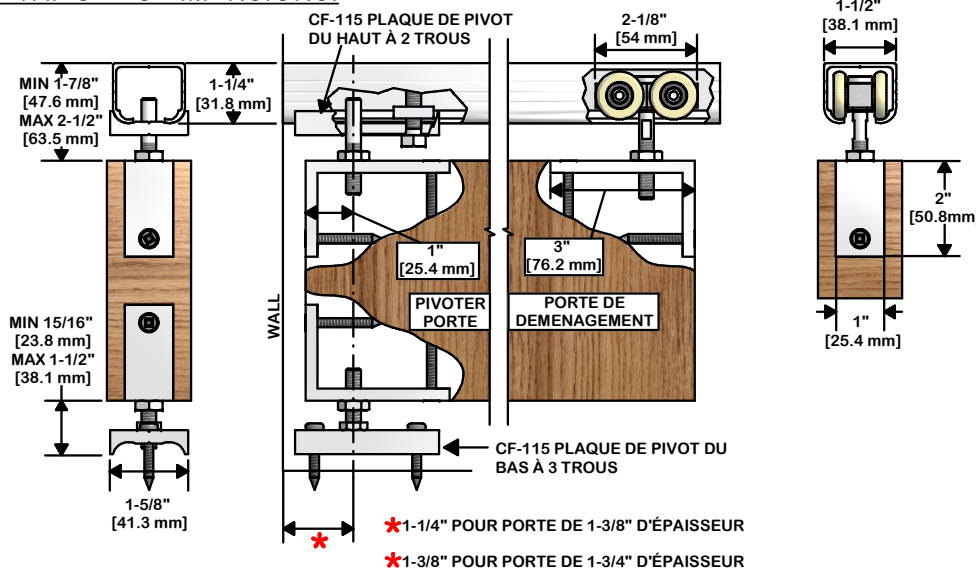

## VUE DES PLANS MONTRANT LE DÉGAGEMENT REQUIS ENTRE LES PORTES

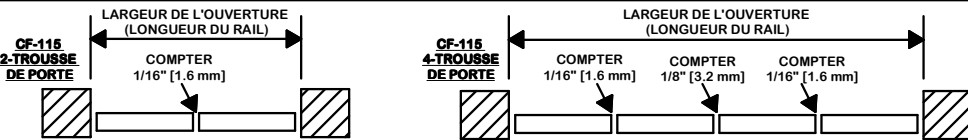

## PRODUITS OPTIONNELS

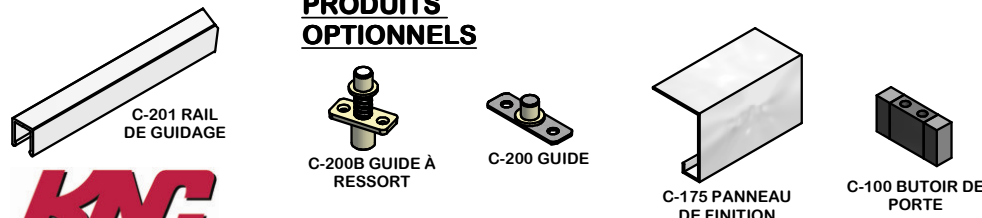

## INSTRUCTIONS D'INSTALLATION

### ÉTAPE 1

DÉTERMINER LA TAILLE DE LA PORTE/HAUTEUR DU MONTANT EN TENANT COMPTE DES DIMENSIONS PRÉSENTÉES SUR LES ILLUSTRATIONS ET LE DÉGAGEMENT REQUIS SOUS LA PORTE.  
-HAUTEUR MINIMALE DE L'OUVERTURE (A) = HAUTEUR DE LA PORTE + 2-13/16"  
-HAUTEUR MAXIMALE DE L'OUVERTURE (A) = HAUTEUR DE LA PORTE + 4"

### ÉTAPE 2

COUPER LE RAIL À LA LONGUEUR REQUISE. LA LONGUEUR DE VRA ÊTRE ÉGALE À L'OUVERTURE FINIE MOINS 1/8". 1) INSÉRER LE BOULON HEXAGONAL DE 5/16"-18 X 1-1/4"(1) DANS LA PLAQUE DE PIVOT DU HAUT À DEUX TROUS (1). 2) VISSER L'ÉCROU CARRÉ (1) SUR LE BOULON ET 3) GLISSER CET ASSEMBLAGE DANS LE RAIL. 4) INSÉRER LE CHARIOT CF-115 DANS LE CÔTÉ OPPOSÉ DU RAIL. FIXER LE RAIL AU MONTANT AVEC DES VIS #8 X 3/4" (6).

### ÉTAPE 3

VISSER LA PLAQUE DE PIVOT DU BAS À 3 TROUS AU PLANCHER AVEC DES VIS #10 X 1-1/4" (2). VOIR DÉTAIL DES DIMENSIONS POUR LA DISTANCE DU TROU DU PIVOT AU MUR. (EXEMPLE: POUR PORTES DE 1-3/8" LE CENTRE DU TROU DU PIVOT DOIT ÊTRE À 1-1/4" DU MUR.)

### ÉTAPE 4

FAIRE LES ENTAILLES À LA TOUPIE POUR LES PLAQUES DE FIXATION À ANGLE, UNE EN HAUT (A) ET UNE EN BAS (B) AUX COINS DE LA PORTE PIVOTANTE ET UNE EN HAUT (C) AU COIN DE L'AUTRE PORTE. L'ÉPAISSEUR DE LA PLAQUE À ANGLE EST DE 1/4". VOIR LE DÉTAIL DES DIMENSIONS POUR LA LONGUEUR ET LA HAUTEUR.

### ÉTAPE 5

PERCER LES TROUS DE 3/8" DE DIAMÈTRE POUR LES BOULONS DE PIVOT/CHARIOT DANS LES ENTAILLES FAITES À L'ÉTAPE 4 À 1" DE PROFONDEUR AU MOINS ET À 1" DU VRAI BORD DE LA PORTE. VOIR ILLUSTRATIONS POUR OBTENIR DES PRÉCISIONS.

### ÉTAPE 6

PRÉPERCER POUR LES VIS AVEC UNE MÈCHE DE 1/8" ET VISSER LES PLAQUES DE FIXATION À ANGLE SUR LA PORTE AVEC DES VIS À TÊTE PLATE #10 X 1-1/2" (6).

### ÉTAPE 7

VISSER LE BOULON DE PIVOT SUPÉRIEUR (1) AVEC L'ÉCROU HEXAGONAL DE 5/16" (1) DANS LA PLAQUE DE FIXATION À ANGLE DU HAUT (A) DE LA PORTE PIVOTANTE. VISSER LE BOULON INFÉRIEUR AVEC L'ÉCROU HEXAGONAL DE 5/16" (1) DANS LA PLAQUE DE FIXATION À ANGLE DU BAS DE LA PORTE PIVOTANTE (B).

### ÉTAPE 8

LA PORTE DE VRA À CE STADE AVOIR LA CHARNIÈRE (PAR D'AUTRES) INSTALLÉE. SOULEVER LES PORTES ET VISSER LE BOULON DU CHARIOT (CHARIOT INSTALLÉ À L'ÉTAPE 2) AVEC L'ÉCROU HEXAGONAL DE 5/16" (1) DANS LA PLAQUE DE FIXATION À ANGLE DU HAUT DE LA PORTE MOBILE (C).

### ÉTAPE 9

INSÉRER LE BOULON DU PIVOT SUPÉRIEUR DANS LA PLAQUE DE PIVOT DU HAUT (DANS LE RAIL DÈS L'ÉTAPE 2) ET LAISSER TOMBER LE BOULON DU PIVOT INFÉRIEUR DANS LA PLAQUE DE PIVOT DU BAS AU SOL DÈS L'ÉTAPE 3.

### ÉTAPE 10

UTILISER LES ÉCROUS DE RÉGLAGE SUR LE BOULON DE PIVOT DU BAS ET DU CHARIOT, METTRE LA PORTE DE NIVEAU ET VÉRIFIER LE DÉGAGEMENT. UTILISER LES ÉCROUS HEXAGONAUX DE 5/16" POUR BLOQUER LES MODIFICATIONS. QUAND LES PORTES SONT INSTALLÉES CORRECTEMENT, LE CHARIOT DOIT GUIDER LA PORTE ET NON PAS LA PORTER.

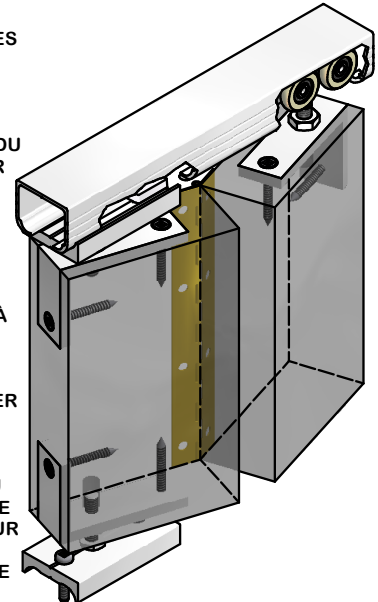
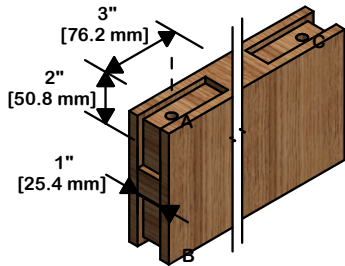
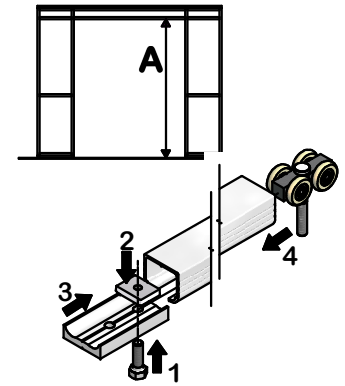

**K.N. CROWDER MFG. INC.**  
1220 BURLOAK DRIVE  
BURLINGTON, ONTARIO, CANADA, L7L 6B3  
TELEPHONE: 905-315-9788 - FAX: 905-315-8090  
TOLL FREE FAX: 1-800-567-0123

**K.N. CROWDER INC.**  
210 EIGHTH STREET SOUTH  
LEWISTON, NEW YORK, U.S.A. 14092  
TELEPHONE: 1-716-754-8247  
TOLL FREE FAX: 1-800-567-0123

WEBSITE: [www.kncrowder.com](http://www.kncrowder.com) -- E-MAIL: [customerservice@kncrowder.com](mailto:customerservice@kncrowder.com)