

SLIDING DOOR HARDWARE

Fits 1-3/8" (35 mm) and 1-3/4" (45 mm) thick wood door each door max weight 150 lb (68 kg).

QUINCAILLERIE DE PORTES COULISSANTES

Convient à des portes de 1-3/8 po (35 mm) ou de 1-3/4 po (45 mm) d'épaisseur. Chaque porte doit peser tout au plus 150 lb (68 kg).

HERRAJES DE PUERTA CORREDIZA

Compatibles con puertas de madera de 1-3/8" (35 mm) y 1-3/4" (45 mm) de grosor, con un peso máximo de 150 lb (68 kg) cada una.

EASY INSTALLATION GUIDE

GUIDE D'INSTALLATION FACILE

GUÍA DE INSTALACIÓN FÁCIL

TOOLS REQUIRED

OUTILS REQUIS







HERRAMIENTAS NECESARIAS

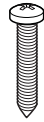
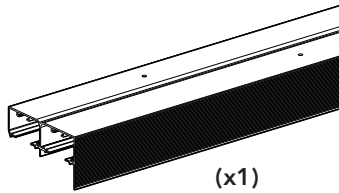
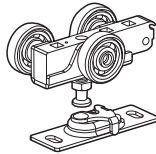
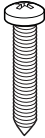
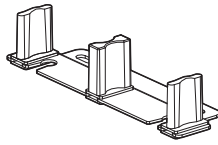

HARDWARE INCLUDED

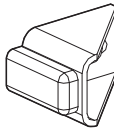
L'ENSEMBLE COMPREND

HERRAJES INCLUIDOS

Track Length Longueur du rail Longitud de riel	Screw Quantity Quantité de vis Cantidad de tornillos				
48" (1219 mm)	(x7)	 ST4.2x32	 (x1)	 (x4)	 ST5.5x32 (x 8)
60" (1524 mm)	(x9)				
72" (1828 mm)	(x11)				
96" (2438 mm)	(x15)				
 (x1)		 ST4.2x19 (x 2)		 (x1)	
		 ST4.2x19 (x3)		 (x2)	
				 (x1)	

WOODEN DOOR OPENING DRAWING | SCHÉMA DE BAIE DE PORTE EN BOIS | ESQUEMA DE PUERTA DE MADERA

INSTALLATION OF DOOR PULLS

Drill a hole into each door panel 2-1/8" (54 mm) diameter and 29/64" (11.4 mm) deep. Insert door pull into each hole.

INSTALLATION DES POIGNÉES DE PORTE

Perçer un trou de 2-1/8 po (54 mm) de diamètre et de 29/64 po (11,4 mm) de profondeur. Insérer la poignée dans chaque trou.

INSTALACIÓN DE TIRADORES

Taladre un agujero de 2-1/8" (54 mm) de diámetro y 29/64" (11.4 mm) de profundidad en cada panel de puerta. Inserte los tiradores en cada agujero.

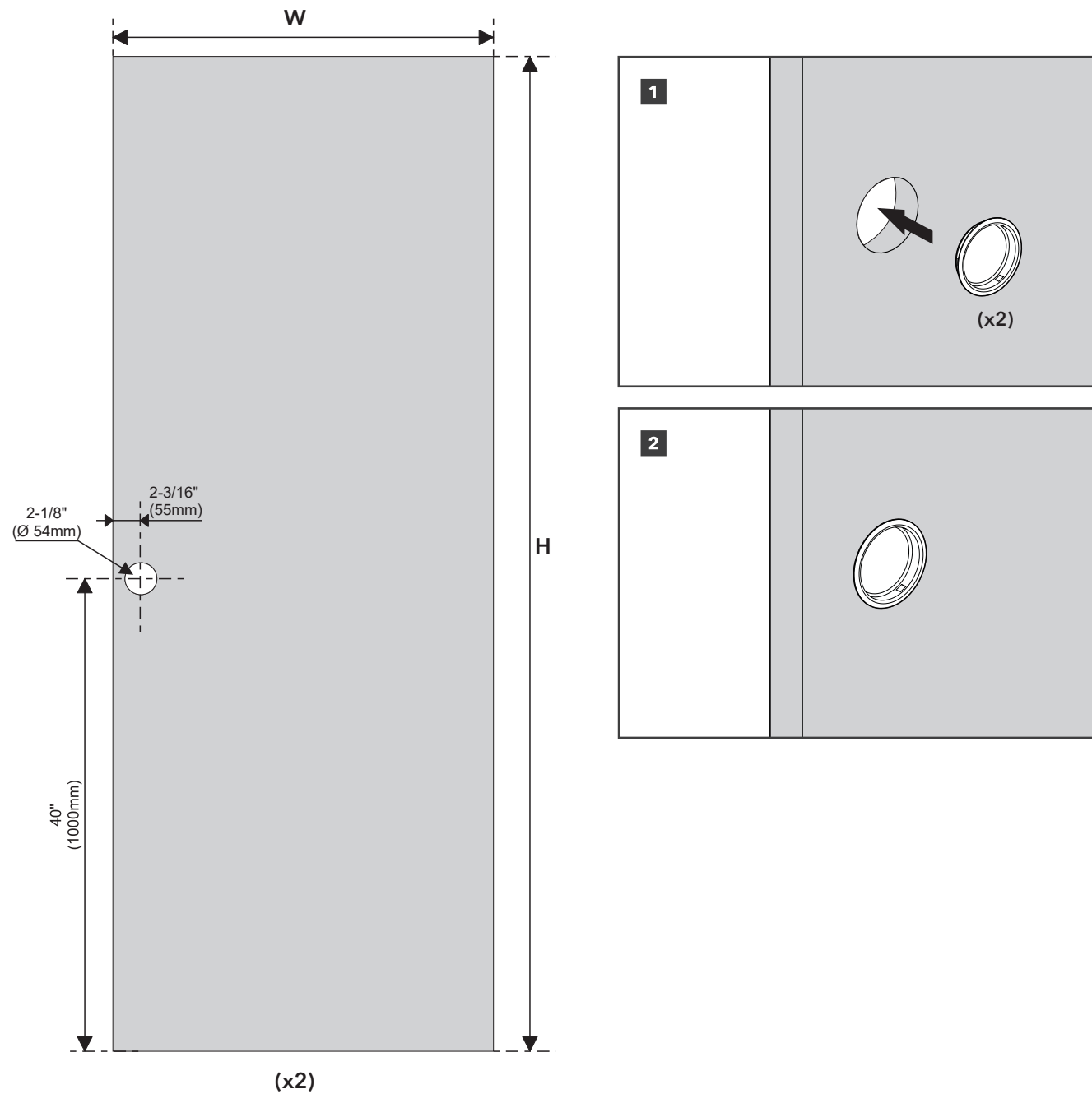

SLIDING DOOR HARDWARE | QUINCAILLERIE DE PORTES COULISSANTES | HERRAJES DE PUERTA CORREDIZA

PREPARE OPENING CAREFULLY: Make sure corners are square, header is level and jambs are straight.

PRÉPARER LA BAIE AVEC SOIN : S'assurer que les coins forment un angle droit, que le linteau est de niveau et que les jambages sont droits.

PREPARE LA ABERTURA CON CUIDADO: Asegúrese de que las esquinas queden a escuadra, el dintel nivelado y las jambas rectas.

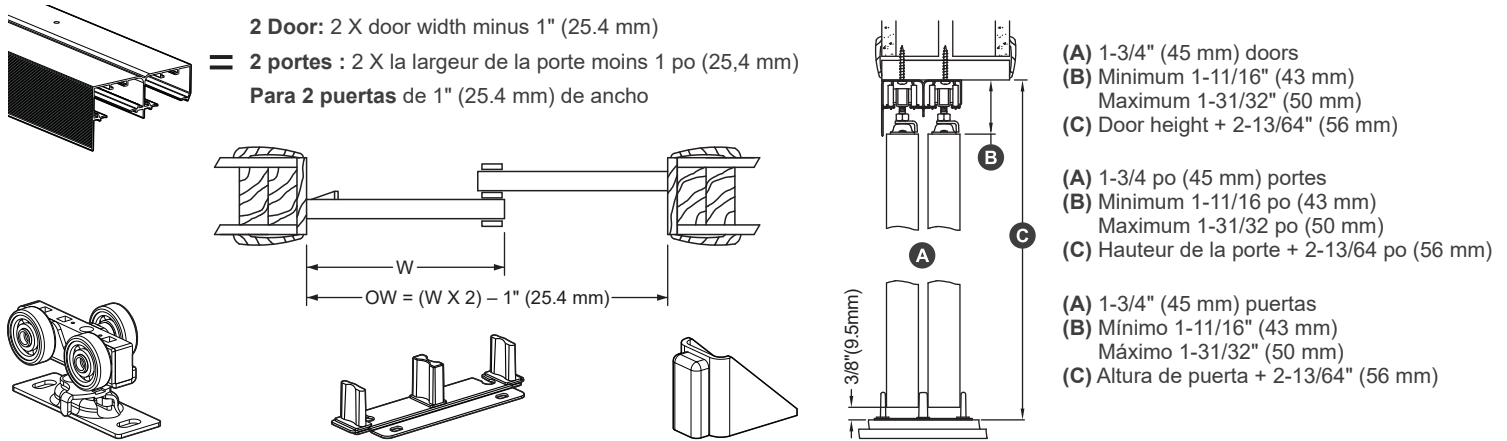

1 Mount Track to Header: Cut track to fit opening. Insert Hangers into track and mount to header with 1-1/4" (32 mm) #8 pan head screws.

Monter le rail sur le linteau : Couper le rail pour pouvoir l'installer dans la baie de porte. Insérer les chariots dans le rail et monter sur le linteau à l'aide des vis à tête cylindrique à dépouille no 8 de 1-1/4 po (32 mm).

Montaje del riel en el dintel: Corte el riel para adaptarlo a la abertura. Inserte los carros en el riel y fíjelos al dintel con tornillos #8 de 1-1/4" (32 mm) de cabeza redonda.

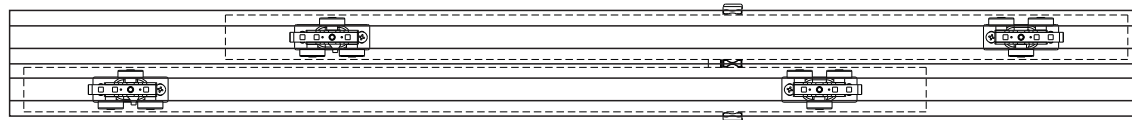

NOTE: Alternate hanger wheel assemblies in track to provide even pressure.

REMARQUE : Alternner les assemblages de roulettes de chariot dans le rail pour assurer une pression égale.

NOTA: Alterne los carros en el riel para que proporcionen una presión uniforme.

2 Mount Hanger Plates to Door: Fasten door plates to top of door, 2-3/4" (70 mm) from each edge.

Monter les plaques de chariot sur la porte : Serrer les plaques de porte au-dessus de la porte, à 2-3/4 po (70 mm) de chaque bord.

Montaje de las placas de suspensión en la puerta: Fije las placas en la parte superior de la puerta, a 2-3/4" (70 mm) de cada borde.

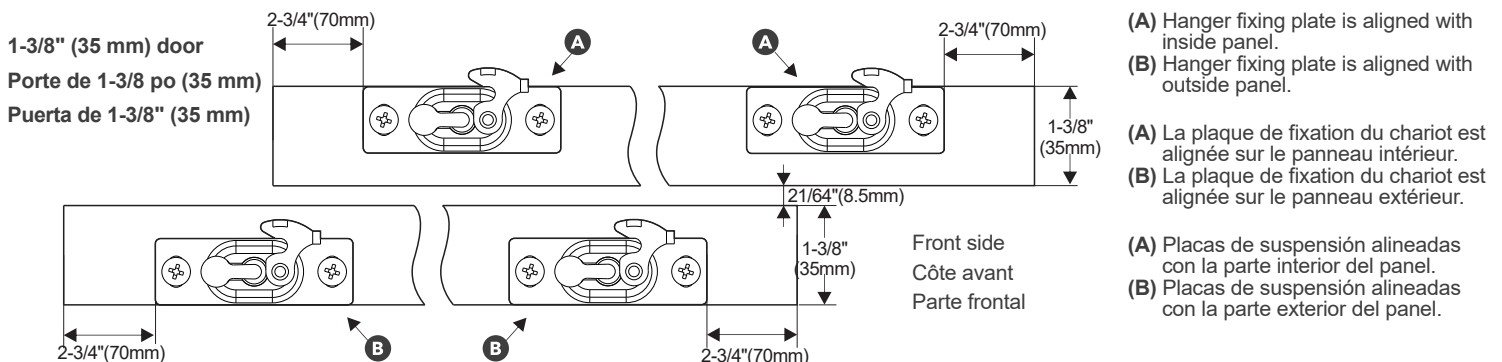
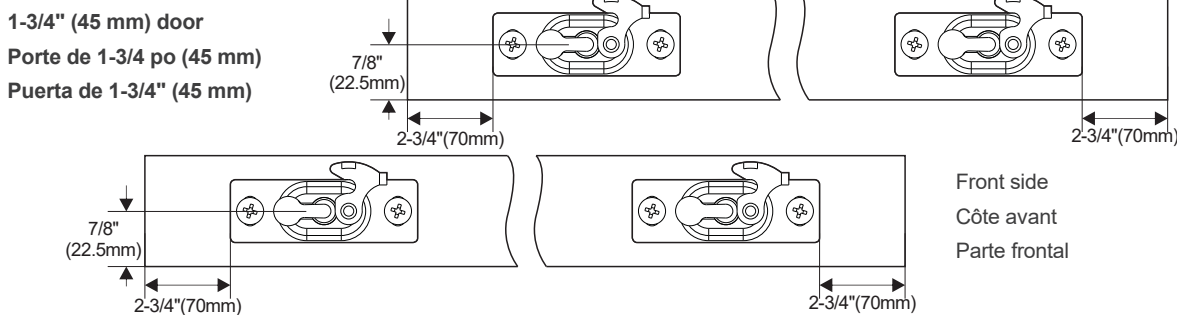

3 Hang Door on front leg of track first. Slide pivot pin of hanger into socket and lock into place with clip. Check for smooth travel. Repeat with rear door.

Suspendre la porte sur la patte de devant du rail d'abord. Glisser la goupille du pivot du chariot dans la douille et verrouiller à l'aide d'une attache/pince. Vérifier si la course s'effectue en douceur. Effectuer la même opération pour la porte arrière.

Cuelgue la puerta delantera en un carro primero. Inserte el pivote del carro en la cavidad de la placa y asegúrelo con el clip. Compruebe que la puerta se desliza con suavidad. Repita la operación con la puerta trasera.

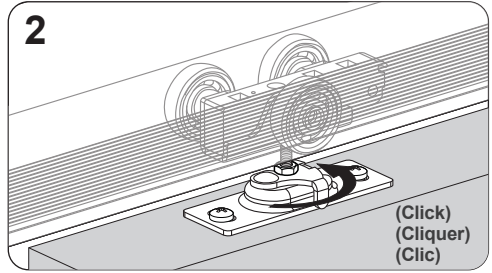
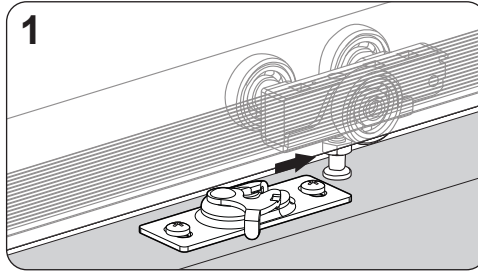

(Click)
(Cliquer)
(Clic)

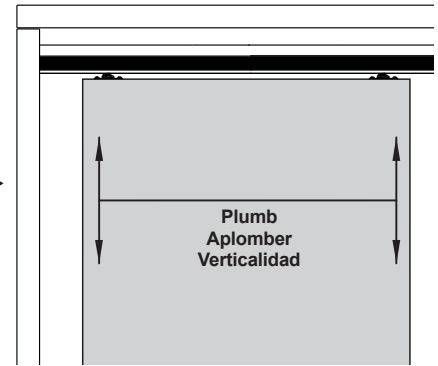
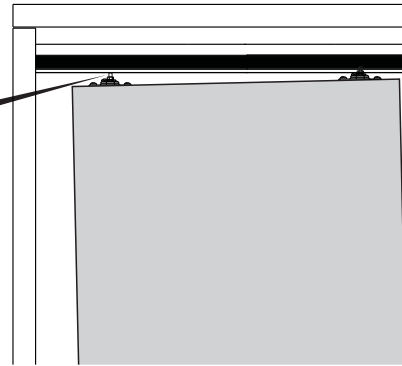
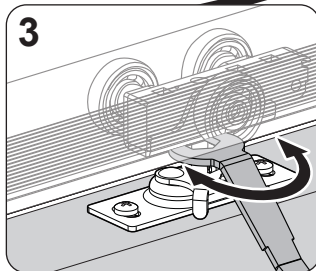

Plumb
Aplomber
Verticalidad

Use **wrench** to adjust door height.

Utiliser une **clé** pour contre-écrou afin de régler la hauteur de la porte.

Utilice la **llave** para ajustar la altura de la puertateur de la porte.

4 Install Bottom Guide: Slide both doors to side jamb. Place guide between doors and position to plumb, fasten to floor with screws.

Installer le guide inférieur : glisser les deux portes vers le jambage latéral. Mettre le guide entre les portes en le plaçant de manière à pouvoir plomber, puis fixer au plancher à l'aide de vis.

Instalación de la guía inferior: deslice ambas puertas hacia la jamba lateral. Coloque la guía perpendicularmente en medio de la abertura de las puertas y fíjela con tornillos en el piso.

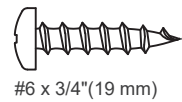

(Default for 1-3/4\" (45 mm) thick door)
(Par défaut pour une porte de 1-3/4 po (45 mm) d'épaisseur)
(Guía estándar para puertas de 1-3/4\" (45 mm) de grosor

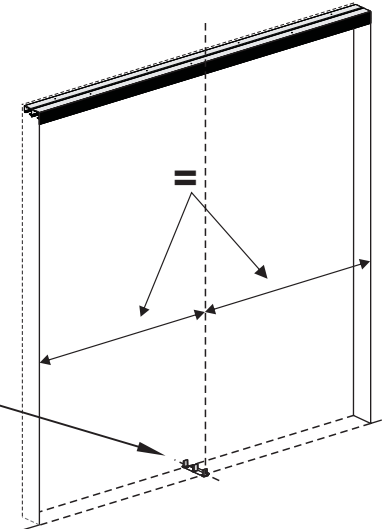
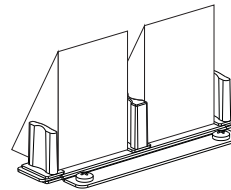

Floor guide instruction for 1-3/8\" (35 mm) thick wood door screws.

Instruction d'installation d'un guide de plancher pour une porte de 1-3/8 po (35 mm) d'épaisseur.

Instrucciones de instalación de guía de piso para puertas de madera de 1-3/8\" (35 mm) de grosor

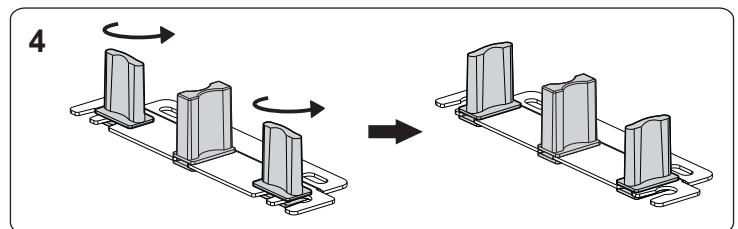
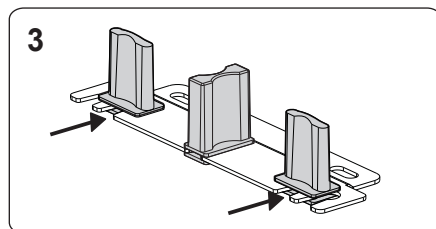
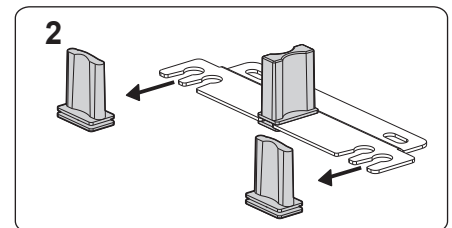
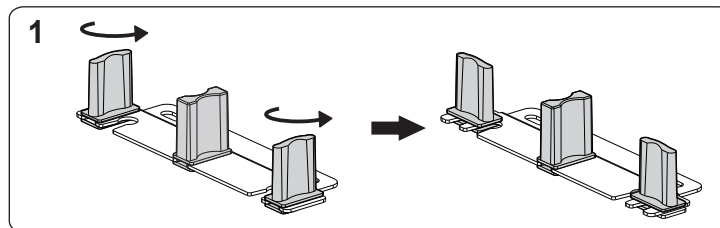

- 5 Adjust Hangers**, if necessary, to plumb doors with jamba.
Régler les chariots, au besoin, pour aplomber les portes avec les jambages.
Ajuste los carros, si es necesario, para que las puertas queden verticales con respecto a las jambas.

(A) Adjusting nut
 (A) Écrou de réglage
 (A) Tuerca de ajuste

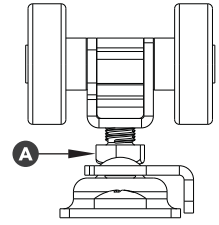

- 6 Install Stop:** Attach Stop on rear of front door 1-1/2" (38 mm) from door edge, 1/2" (13 mm) from top (Hollow Core) or 40" (1 m) from bottom (Solid Core) doors.

Note: If other than pull is used, adjust location of stop to allow for access to rear door pull.

Installer la butée : Fixer la butée derrière la porte avant, à 1-1/2 po (38 mm) du bord de celle-ci, à 1/2 po (13 mm) du haut (âme creuse) ou à 40 po (1 m) du bas (âme pleine) des portes.

Remarque : Si autre chose qu'une poignée est utilisé, régler la position de la butée pour permettre l'accès à la poignée de la porte arrière.

Instalación de los topes: Coloque los topes en la parte trasera de la puerta delantera a 1-1/2" (38 mm) del borde de la puerta, y a 1/2" (13 mm) de la parte superior (en puertas huecas) o a 40" (1 m) de la parte inferior (en puertas macizas).

Nota: si se utiliza otro tipo de tirador, ajuste la ubicación del tope para permitir el acceso al tirador de la puerta trasera.

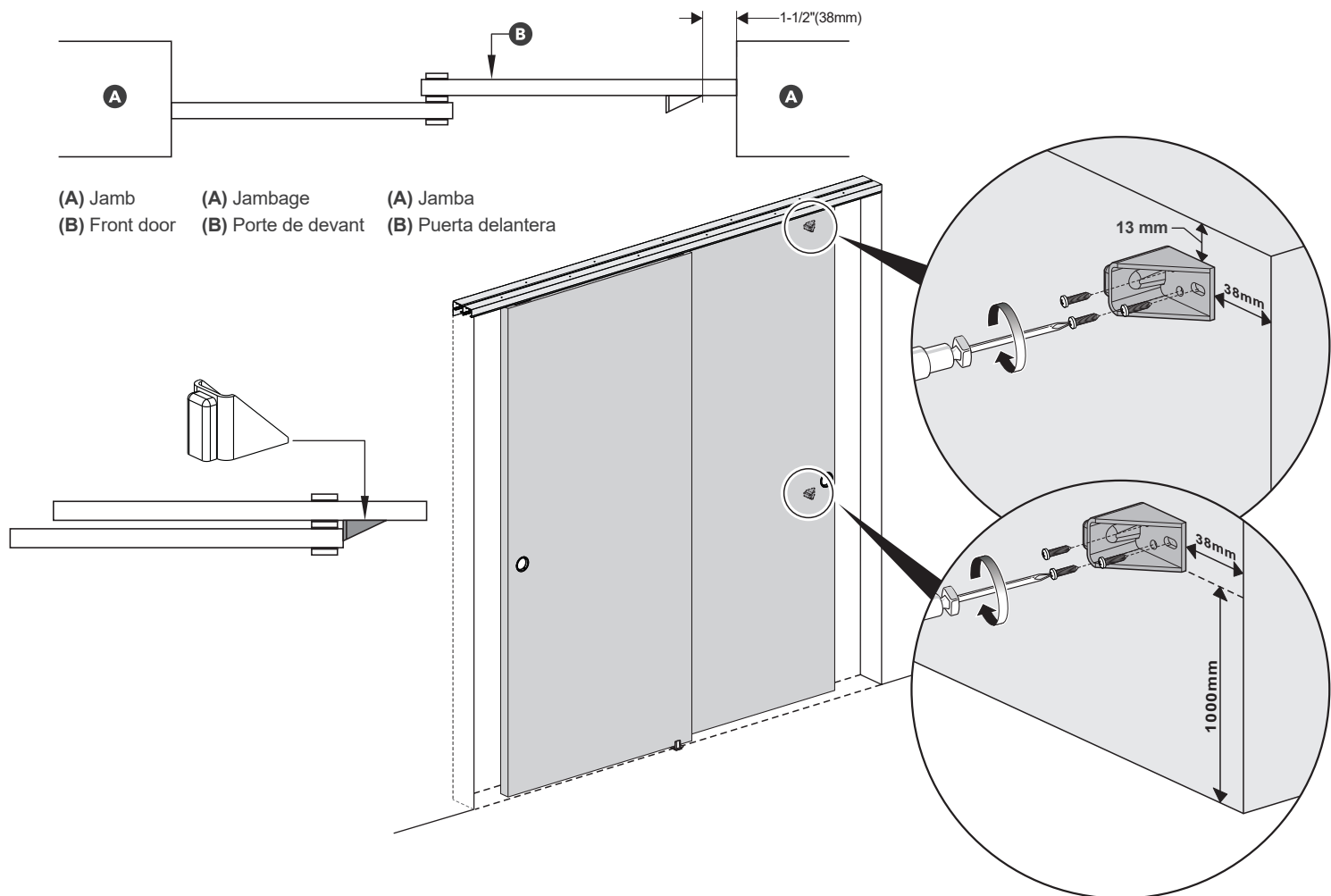

(A) Jamb (A) Jambage (A) Jamba
 (B) Front door (B) Porte de devant (B) Puerta delantera

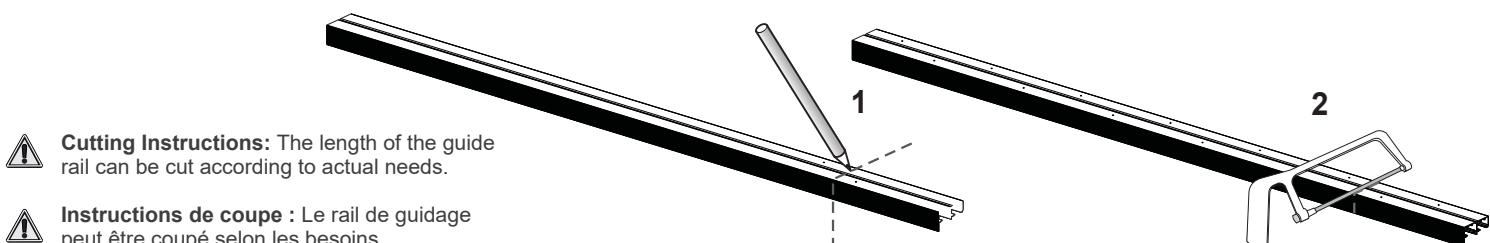

⚠ Cutting Instructions: The length of the guide rail can be cut according to actual needs.

⚠ Instructions de coupe : Le rail de guidage peut être coupé selon les besoins.

⚠ Instrucciones de corte: la longitud del riel guía se puede cortar a medida.